



**DINZA**

*Made In Turkey*

## Sebze Doğrama Makineleri Vegetable Cutter



Kod Code	Ürün Adı Description	Ebatlar Dimension mm			Ağırlık Weight kg	Net Net m <sup>3</sup>	Kapasite Capacity kg/saat-kg/time
		a	b	c			
DIN.300	Sebze Doğrama Makinesi Vegetable Cutter	418	356	501	29	0.07	300

Kod Code	Ürün Adı Description	Ebatlar Dimension mm			Ağırlık Weight kg	Net Net m <sup>3</sup>
		a	b	c		
DIN-300AS	Sebze Doğrama Makinesi + Alt Stand Vegetable Cutter + Bottom Stand	540	918	850	42	0.17

### Türkçe

#### SEBZE DOĞRAMA MAKİNELERİ

##### DIN.300

- 0.55 Kw 1400 D/Dk220- V motor gücü.
- Paslanmaz çelik bıçaklar.
- Kolay değiştirilebilir bıçaklar.
- Güvenlik sensörü.
- Paslanmaz çelik gövde.

##### Standart Bıçaklar

- 1 8-1.5 mm ayarlanabilir dilimleme bıçağı.
- 5 -2 mm kalınlığında rende.
- 7 -3 mm kalınlığında rende.

### English

#### VEGETABLE CUTTER

##### DIN-300

- Motor power:0.55 Kw 1400 rpm 220- V
- Stainless steel blades.
- Blades can be easily removed for cleaning.
- Safety switch.
- Stainless steel body.

##### Standard Blades

- 1 8-1.5 mm adjustable slicer blade.
- 5 -2 mm thickness grater.
- 7 -3 mm thickness grater.

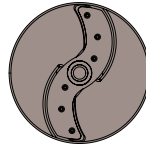

Kod Code	Ürün Adı Description
DIN.300 - F.01	Ayarlanabilir Disk /Adjustable Disc



Kod Code	Ürün Adı Description
DIN.300 - F.03	5 mm Rende /5 mm Grater



Kod Code	Ürün Adı Description
DIN.300 - F.04	7 mm Rende /7 mm Grater

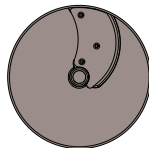

Kod Code	Ürün Adı Description
DIN.300 - F.06 + F.07	Parmak Patates Bıçağı + Alt Diski French Fries Blade + Disc

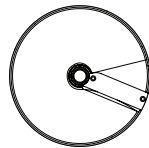

Kod Code	Ürün Adı Description
DIN.300 - F.11 + F.08	10x10 Kubik Disk + Bıçağı 10x10 Cubic Disc + Blade

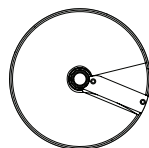

Kod Code	Ürün Adı Description
DIN.300 - F.12 + F.09	20x20 Kubik Disk + Bıçağı 20x20 Cubic Disc + Blade

Su geçirmez touch panel kontrol  
Water proof touch panel control

Alüminyum Üst Gövde  
Aluminium Top Body

## Soğan Doğrama Makineleri Cutter



Kod Code	Ürün Adı Description	Ebatlar Dimension mm			Ağırlık Weight kg	Net Net m³	Kapasite Capacity lt
		a	b	c			
Din.SD.01Y	Soğan Doğrama Makinesi Cutter	292	490	365	20	0.05	8

### Türkçe

#### SOĞAN DOĞRAMA MAKİNELERİ

##### Din .SD.01Y

- 0,37 Kw 1400 D/Dk220-V motor gücü.
- 240 mm çapında 180 mm derinliğinde paslanmaz çelik kazan.
- Güvenlik sensörü.
- Paslanmaz gövde ve kazan.

### English

#### CUTTER

##### Din .SD.01Y

- Motor power:0,37 Kw 1400 rpm 220-V
- Bowl dimension(diameter/depth): 240 mm/180 mm.
- Safety switch.
- Stainless steel body and bowl.



Kod Code	Ürün Adı Description	Ebatlar Dimension mm			Ağırlık Weight kg	Net Net m³	Kapasite Capacity lt
		a	b	c			
DIN.350	Soğan Doğrama Makinesi Cutter	333	262	555	19	0.05	8

### Türkçe

#### SOĞAN DOĞRAMA MAKİNELERİ

##### DIN.350

- 0,37 Kw 900 D/Dk220-V motor gücü.
- 240 mm çapında 180 mm derinliğinde paslanmaz çelik kazan.
- Güvenlik sensörü.
- Paslanmaz gövde ve kazan.

### English

#### CUTTER

##### DIN.350

- Motor power:0,37 Kw 900 rpm 220-V
- Bowl dimension(diameter/depth): 240 mm/180 mm.
- Safety switch.
- Stainless steel body and bowl.



Sebze Parçalama Makinesi  
Cutter Mixer

Kod Code	Ürün Adı Description	Ebatlar Dimension mm			Ağırlık Weight kg	Net Net m³	Kapasite Capacity lt
		a	b	c			
DIN.SD.15	Sebze Parçalama Makinesi Cutter Mixer	380	623	512	46	0.12	15

## Türkçe

## SEBZE PARÇALAMA MAKİNESİ

- DIN.SD.15**
- 0.90-0.60 Kw 1500 / 750/Dk motor gücü.
  - 380 V çalışma voltajı.
  - 290 mm çapında 220 mm derinliğinde paslanmaz çelik kazan.
  - Kolay çıkarılabilir bıçak ve kazan.
  - Çift devirli zaman ayarlı dijital kontrol panosu.
  - Güvenlik sensörü.
  - Paslanmaz gövde ve kazan.

## English

## CUTTER MIXER

- DIN.SD.15**
- Motor power:0.90-0.60 Kw 1500 / 750 rpm.
  - 380 V operating voltage.
  - Bowl dimension(diameter/depth): 290 mm/220 mm.
  - Easy removable blade and bowl.
  - Double circuit timer and digital control panel.
  - Safety switch.
  - Stainless steel body and bowl.



Kod Code	Ürün Adı Description	Ebatlar Dimension mm			Ağırlık Weight kg	Net Net m³	Kapasite Capacity lt
		a	b	c			
DIN.SD.07	Sebze Parçalama Makinesi Cutter Mixer	640	615	1045	60	0.41	20

## Türkçe

## SEBZE PARÇALAMA MAKİNESİ

- DIN.SD.07**
- 2.5/1.5 Kw 1500 / 750 D/Dk380- V motor gücü.
  - Kolay çıkarılabilir bıçak ve kazan.
  - Çift devirli zaman ayarlı dijital kontrol panosu.
  - Güvenlik sensörü.
  - Paslanmaz gövde ve kazan.

## English

## CUTTER MIXER

- DIN.SD.07**
- Motor power:2.5/1.5 Kw 1500 / 750 rpm 380- V
  - Easy removable blade and bowl.
  - Double circuit timer and digital control panel.
  - Safety switch.
  - Stainless steel body and bowl.



Kod Code	Ürün Adı Description	Ebatlar Dimension mm			Ağırlık Weight kg	Net Net m³	Kapasite Capacity lt
		a	b	c			
DIN.SD.22 07	Hız Kontrollü Sebze Parçalama Makinesi Speed Control Cutter Mixer	640	615	1045	60	0.41	20

## Türkçe

HIZ KONTROLLÜ  
SEBZE PARÇALAMA MAKİNESİ

- DIN.SD.22-07**
- 2.5 Kw 1500 D/Dk220- V motor gücü.
  - Kolay çıkarılabilir bıçak ve kazan.
  - Çift devirli zaman ayarlı dijital kontrol panosu.
  - Güvenlik sensörü.
  - Paslanmaz gövde ve kazan.

## English

## SPEED CONTROL CUTTER MIXER

- DIN.SD.22-07**
- Motor power:2.5 Kw 1500 rpm 220- V
  - Easy removable blade and bowl.
  - Double circuit timer and digital control panel.
  - Safety switch.
  - Stainless steel body and bowl.

Su geçirmez touch panel kontrol  
Water proof touch panel control



## Öğütücü ve Sebze Parçalama Makinesi Grinder and Cutter Mixer



Kod Code	Ürün Adı Description	Ebatlar Dimension mm			Ağırlık Weight kg	Net Net m <sup>3</sup>	Kapasite Capacity lt
		a	b	c			
DIN.SD.09	Sebze Parçalama Makinesi Cutter Mixer	718	684	1245	70	0.61	50

### Türkçe

#### SEBZE PARÇALAMA MAKİNESİ

- DIN.SD.09
- 5.5/3.5 Kw 1500 / 750 D/Dk380- V motor gücü.
- Kolay çıkarılabilir bıçak ve kazan.
- Çift devirli zaman ayarlı dijital kontrol panosu.
- Güvenlik sensörü.
- Paslanmaz gövde ve kazan.

### English

#### CUTTER MIXER

- DIN. SD.09
- Motor power: 5.5/3.5 Kw 1500 / 750 rpm 380- V
- Easy removable blade and bowl.
- Double circuit timer and digital control panel.
- Safety switch.
- Stainless steel body and bowl.



Kod Code	Ürün Adı Description	Ebatlar Dimension mm			Ağırlık Weight kg	Net Net m <sup>3</sup>	Kapasite Capacity gr/sefer-gr/run
		a	b	c			
DIN.SD.06	Öğütücü Grinder	399	285	410	18	0.05	800

### Türkçe

#### ÖĞÜTÜCÜ

- DIN.SD.06
- 500-300 W- 9000 D/Dk220-V motor gücü.
- 240 mm çapında 110 mm derinliğinde paslanmaz çelik kazan.
- Güvenlik sensörü.
- Paslanmaz gövde ve kazan.

### English

#### GRINDER

- DIN. SD.06
- Motor power:500-300 W9000- rpm 220-V
- Bowl dimension(diameter/depth): 240 mm/110 mm.
- Safety switch.
- Stainless steel body and bowl





## Spiral Hamur Yoğurma Makineleri (Çift Devirli)

### Spiral Dough Mixers (Double Speed)

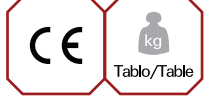

Kod Code	Ürün Adı Description	Ebatlar Dimension mm			Ağırlık Weight kg	Net Net m³	Kazan Ebatları Bowl Size mm	Un Kap. Flour Cap. kg	Kapasite Capacity lt
		a	b	c					
DIN.SH.01	Spiral Hamur Yoğurma Mak 30 kg Spiral Dough Mixer 30 kg	440x790x958			179	0.33	400x260	12	30
DIN.SH.02	Spiral Hamur Yoğurma Mak 50 kg Spiral Dough Mixer 50 kg	545x924x1052			212	0.53	500x300	20	50
DIN.SH.03	Spiral Hamur Yoğurma Mak 60 kg Spiral Dough Mixer 60 kg	620x1040x1100			245	0.71	600x315	35	60

#### Türkçe

##### SPIRAL HAMUR YOĞURMA MAKİNELERİ (ÇİFT DEVİRLİ)

###### DIN.SH.01

- 1.7 - 1.0 Kw 1500 / 750 D / Dk. 380 V motor gücü.
- İki hızlı çalışabilen hamur karıştırma kolu.
- 400 mm çapında 260 mm derinliğinde paslanmaz çelik kazan.
- Çift devirli zaman ayarlı dijital kontrol panosu.
- Acil stop
- Paslanmaz çelik hamur karıştırma kolu ve kazan.

###### DIN.SH.02

- 2.5 - 1.5 Kw 1500 / 750 D / Dk. 380 V motor gücü.
- İki hızlı çalışabilen hamur karıştırma kolu.
- 500 mm çapında 300 mm derinliğinde paslanmaz çelik kazan.
- Çift devirli zaman ayarlı dijital kontrol panosu.
- Acil stop.
- Paslanmaz çelik hamur karıştırma kolu ve kazan.

###### DIN.SH.03

- 2.5 - 1.5 Kw 1500 / 750 D / Dk. 380 V motor gücü.
- İki hızlı çalışabilen hamur karıştırma kolu.
- 600 mm çapında 315 mm derinliğinde paslanmaz çelik kazan.
- Çift devirli zaman ayarlı dijital kontrol panosu.
- Acil stop.
- Paslanmaz çelik hamur karıştırma kolu ve kazan.

#### English

##### SPIRAL DOUGH MIXER KNEADER (DOUBLE SPEED)

###### DIN.SH.01

- Motor power: 1.7 - 1.0 Kw - 1500 / 750 rpm 380 V
- Two speed dough mixer arm.
- Bowl dimension (diameter / depth): 400 mm / 260 mm
- Equipped with double circuit timer and digital control panel.
- Emergency stop.
- Stainless steel bowl and dough mixer arm.

###### DIN.SH.02

- Motor power: 2.5 - 1.5 Kw - 1500 / 750 rpm 380 V
- Two speed dough mixer arm.
- Bowl dimension (diameter / depth): 500 mm / 300 mm
- Equipped with double circuit timer and digital control panel.
- Emergency stop.
- Stainless steel bowl and dough mixer arm.

###### DIN.SH.03

- Motor power: 2.5 - 1.5 Kw - 1500 / 750 rpm 380 V
- Two speed dough mixer arm.
- Bowl dimension (diameter / depth): 600 mm / 315 mm
- Equipped with double circuit timer and digital control panel.
- Emergency stop.
- Stainless steel bowl and dough mixer arm.

Su geçirmez touch panel kontrol  
Water proof touch panel control

## Spiral Hamur Yoğurma Makineleri (Tek Devirli) Spiral Dough Mixer (Mono Speed)



Kod Code	Ürün Adı Description	Ebatlar Dimension mm			Ağırlık Weight kg	Net Net m³	Kazan Ebatları Bowl Size mm	Un Kap. Flour Cap. kg	Kapasite Capacity lt
		a	b	c					
DIN.SH.04	Spiral Hamur Yoğurma Makinesi 15 kg Spiral Dough Mixer, 15 kg	385x756x907			100	0.31	360x210	7	15
DIN.SH.05	Spiral Hamur Yoğurma Makinesi 30 kg Spiral Dough Mixer, 30 kg	440x785x958			125	0.53	400x260	12	30
DIN.SH.06	Spiral Hamur Yoğurma Makinesi 50 kg Spiral Dough Mixer, 50 kg	543x924x1052			150	0.73	500x300	20	50

### Türkçe

#### SPIRAL HAMUR YOĞURMA MAKİNELERİ (TEK DEVİRLİ)

##### DIN.SH.04

- 1.1 Kw 900 D/Dk 380 V motor gücü.
- 360 mm çapında 210 mm derinliğinde paslanmaz çelik kazan.
- Manuel zaman ayarı.
- Acil stop.
- Paslanmaz çelik hamur karıştırma kolu ve kazan.

##### DIN.SH.05

- 1.5 Kw 900 D/Dk 380 V motor gücü.
- 400 mm çapında 260 mm derinliğinde paslanmaz çelik kazan.
- Manuel zaman ayarı.
- Acil stop.
- Paslanmaz çelik hamur karıştırma kolu ve kazan.

##### DIN.SH.06

- 1.5 Kw 900 D/Dk 380 V motor gücü.
- 500 mm çapında 300 mm derinliğinde paslanmaz çelik kazan.
- Manuel zaman ayarı.
- Acil stop.
- Paslanmaz çelik hamur karıştırma kolu ve kazan.

### English

#### SPIRAL DOUGH MIXER KNEADER (MONO SPEED)

##### DIN.SH.04

- Motor power:1.1 Kw 900 rpm 380 V
- Bowl dimension(diameter/depth): 360 mm/210 mm.
- Equipped with Timer
- Emergency stop.
- Stainless steel bowl and dough mixer arm

##### DIN.SH.05

- Motor power:1.5 Kw 900 rpm 380 V
- Bowl dimension(diameter/depth): 400 mm/260 mm.
- Equipped with Timer
- Emergency stop.
- Stainless steel bowl and dough mixer arm

##### DIN.SH.06

- Motor power:1.5 Kw 900 rpm 380 V
- Bowl dimension(diameter/depth): 500 mm/300 mm.
- Equipped with Timer
- Emergency stop.
- Stainless steel bowl and dough mixer arm.



Pizza hamuru yoğurmak için kullanılır.Sert hamurların yoğurulması için kullanılmaz.

Operates in purpose of kneading pizza dough.

Hamur Açma Makineleri  
Dough Roller



Kod Code	Ürün Adı Description	Ebatlar Dimension mm			Ağırlık Weight kg	Net Net m³	Merdane Ölçüleri Roller Dimensions mm
		a	b	c			
DIN.HA.01	Hamur Açma Makinesi 40 cm Dough Roller 40 cm	530	550	650	41	0.17	400
DIN.HA.02	Hamur Açma Makinesi 30 cm Dough Roller 30 cm	430	550	650	37	0.14	300



Türkçe

HAMUR AÇMA MAKİNELERİ

- DIN.HA.-01DIN.HA.02**  
 - 0.25 Kw- 1400 D/Dk220-V motor gücü.  
 - Ayarlanabilir hamur kalınlığı.  
 - Pleksiglas koruma kapağı.  
 - Derlin Merdane.  
 - Acil stop.  
 - Paslanmaz çelik gövde.

English

DOUGH ROLLER

- DIN.HA.-01DIN.HA.02**  
 - Motor power:0.25 Kw- 1400 rpm220-V  
 - Adjustable dough thickness.  
 - Plexiglass protection cover.  
 - Derlin Roller.  
 - Emergency stop.  
 - Stainless steel body.

Kod Code	Ürün Adı Description	Ebatlar Dimension mm			Ağırlık Weight kg	Net Net m³	Merdane Ölçüleri Roller Dimensions mm
		a	b	c			
DIN.HA.01.Y	Hamur Açma Makinesi 40 cm Dough Roller 40 cm	530	550	650	41	0.17	400
DIN.HA.02.Y	Hamur Açma Makinesi 30 cm Dough Roller 30 cm	430	550	650	37	0.14	300

Türkçe

HAMUR AÇMA MAKİNELERİ

- DIN.HA.01.Y-DIN.HA.02.Y**  
 - 0.25 Kw- 1400 D/Dk220-V motor gücü.  
 - Ayarlanabilir hamur kalınlığı.  
 - Pleksiglas koruma kapağı.  
 - Derlin Merdane.  
 - Acil stop.  
 - Paslanmaz çelik gövde.

English

DOUGH ROLLER

- DIN.HA.01.Y-DIN.HA.02.Y**  
 - Motor power:0.25 Kw- 1400 rpm220-V  
 - Adjustable dough thickness.  
 - Plexiglass protection cover.  
 - Derlin Roller.  
 - Emergency stop.  
 - Stainless steel body.

Kod Code	Ürün Adı Description	Ebatlar Dimension mm			Ağırlık Weight kg	Net Net m³	Merdane Ölçüleri Roller Dimensions mm
		a	b	c			
DIN.HA.03	Hamur Açma Makinesi 55 cm Dough Roller 55 cm	910	575	535	63	0.28	550

Türkçe

HAMUR AÇMA MAKİNELERİ

- DIN.HA.03**  
 - 0.75 Kw- 1500 D/Dk220-V motor gücü.  
 - Ayarlanabilir hamur kalınlığı.  
 - Derlin Merdane.  
 - Acil stop.  
 - Paslanmaz çelik gövde.

English

DOUGH ROLLER

- DIN.HA.03**  
 - Motor power:0.75 Kw- 1500 rpm220-V  
 - Adjustable dough thickness.  
 - Derlin Roller.  
 - Emergency stop.  
 - Stainless steel body.

Su geçirmez touch panel kontrol  
Water proof touch panel control

## Mikserler (Üç Hızlı) Planetary Mixers (3 Speed)



Kod Code	Ürün Adı Description	Ebatlar Dimension mm			Ağırlık Weight kg	Net Net m <sup>3</sup>	Kazan Ebatları Bowl Size mm	Kapasite Capacity lt
		a	b	c				
DIN.MK.08	Mikserler (Üç Hızlı) Planetary Mixers (3 Speed)	688x841x1270			184	0.73	360x360	30
DIN.MK.04	Mikserler (Üç Hızlı) Planetary Mixers (3 Speed)	690x888x1366			200	0.84	400x390	40
DIN.MK.06	Mikserler (Üç Hızlı) Planetary Mixers (3 Speed)	690x903x1419			205	0.88	430x445	60



Çırpma Teli  
Whisk



Hamur Baltası  
Dough Hook



Çırpma Paleti  
Mixing Paddle

### Türkçe

#### MİKSERLER (ÜÇ HIZLI)

##### DIN.MK.-04MK.06

- 1.85-1.5-1.1 Kw 2850-1450-950 D/Dk 380 V motor gücü.
- Üç hızlı çalıştırma özelliği.
- 2 adet çırpma teli.
- 1 adet hamur baltası.
- 1 adet çırpma paleti.
- Çift devirli zaman ayarlı dijital kontrol panosu.
- Güvenlik sensörü.
- Paslanmaz çelik kazan.

##### DIN.MK.08

- 1.85-1.5-1.1 Kw 2850-1450-950 D/Dk 380 V motor gücü.
- Üç hızlı çalıştırma özelliği.
- 2 adet çırpma teli.
- 1 adet hamur baltası.
- 1 adet çırpma paleti.
- Çift devirli zaman ayarlı dijital kontrol panosu.
- Güvenlik sensörü.
- Paslanmaz çelik kazan.

### English

#### PLANETARY MIXERS (3 SPEED)

##### DIN.MK.-04MK.06

- Motor power:1.85-1.5-1.1 Kw 2850-1450-950 rpm 380 V
- Three-speed operating option.
- 2 of whisks.
- 1 of dough hook.
- 1 of mixing paddle
- Double circuit timer and digital control panel.
- Safety switch.
- Stainless steel bowl

##### DIN.MK.08

- Motor power:1.85-1.5-1.1 Kw 2850-1450-950 rpm 380 V
- Three-speed operating option.
- 2 of whisks.
- 1 of dough hook.
- 1 of mixing paddle
- Double circuit timer and digital control panel.
- Safety switch.
- Stainless steel bowl.

Kontrol Paneli  
Control Panel

Su geçirmez touch panel kontrol  
Water proof touch panel control



## Mikserler (Hız Kontrollü) Planetary Mixers (Speed Control)

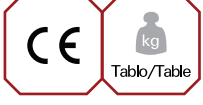

Kod Code	Ürün Adı Description	Ebatlar Dimension mm			Ağırlık Weight kg	Net Net m³	Kazan Ebatları Bowl Size mm	Kapasite Capacity lt
		a	b	c				
DIN.10	Hız Kontrollü Mikser Speed Controlled Mixer	450	535	710	55	0.17	260x260	10

Setüstü / Countertop

Türkçe

MIKSER (HIZ KONTROLLÜ)

- DIN.10**
- 0,55 Kw 1400 D/Dk220- V motor gücü.
  - Hız kontrollü çalıştırma özelliği.
  - 260 mm çapında 260 mm derinliğinde paslanmaz çelik kazan.
  - 1 adet çırpma teli.
  - 1 adet hamur baltası.
  - 1 adet çırpma paleti.
  - Hız kontrollü zaman ayarlı dijital kontrol panosu.
  - Güvenlik sensörü.

English

MIXER (SPEED CONTROL)

- DIN.10**
- Motor Power: 0.55 Kw 1400 rpm 220 V
  - Speed control
  - S.Steel Bowl dimension(diameter/depth): 260 mm/260 mm
  - 1 of whisk
  - 1 of dough hook
  - 1 of mixing paddle
  - Equipped with speed controlled timer and digital control panel.
  - Safety switch.



Kod Code	Ürün Adı Description	Ebatlar Dimension mm			Ağırlık Weight kg	Net Net m³	Kazan Ebatları Bowl Size mm	Kapasite Capacity lt
		a	b	c				
DIN.MK.07	Mikser Planetary Mixer	688	841	1270	184	0.73	360x360	30
DIN.MK.03	Mikser Planetary Mixer	690	888	1366	200	0.84	400x390	40
DIN.MK.05	Mikser Planetary Mixer	690	903	1419	205	0.88	430x445	60

Türkçe

MIKSER (HIZ KONTROLLÜ)

- DIN. MK.-03 MK.05**
- 2.2 Kw 1400 D/Dk 220 V motor gücü.
  - Hız kontrollü çalıştırma özelliği.
  - 220 V çalışma voltajı.
  - 2 adet çırpma teli.
  - 1 adet hamur baltası.
  - 1 adet çırpma paleti.
  - Hız kontrollü zaman ayarlı dijital kontrol panosu.
  - Güvenlik sensörü.
  - Paslanmaz çelik kazan.

- DIN. MK.07**
- 1.5 Kw 1400 D/Dk 220 V motor gücü.
  - Hız kontrollü çalıştırma özelliği.
  - 220 V çalışma voltajı.
  - 2 adet çırpma teli.
  - 1 adet hamur baltası.
  - 1 adet çırpma paleti.
  - Hız kontrollü zaman ayarlı dijital kontrol panosu.
  - Güvenlik sensörü.
  - Paslanmaz çelik kazan.

English

MIXER (SPEED CONTROL)

- DIN. MK.-03MK.05**
- Motor power:2.2 Kw 1400 rpm 220 V
  - Speed controlled operating option.
  - 220 V operating voltage.
  - 2 of whisks.
  - 1 of dough hook.
  - 1 of mixing paddle
  - Speed controlled timer and digital control panel.
  - Safety switch.
  - Stainless steel bowl.
- DIN. MK.07**
- Motor power:1.5 Kw 1400 rpm 220 V
  - Speed controlled operating option.
  - 220 V operating voltage.
  - 2 of whisks.
  - 1 of dough hook.
  - 1 of mixing paddle
  - Speed controlled timer and digital control panel.
  - Safety switch.
  - Stainless steel bowl.



Kontrol Paneli  
Control Panel



Çırpma Teli  
Whisk



Hamur Baltası  
Dough Hook



Çırpma Paleti  
Mixing Paddle

Su geçirmez touch panel kontrol  
Water proof touch panel control



Et Kıyma Makineleri  
Meat Miners

Paslanmaz çelik kovan helezon, somun grubu  
Stainless steel gear housing, spiral, nut group

Kod Code	Ürün Adı Description	Ebatlar Dimension mm			Ağırlık Weight kg	Net Net m <sup>3</sup>	Kapasite Capacity kg/saat-kg/hour
		a	b	c			
DIN.12.01.P	No:12 Et Kıyma Makinesi (220V) No:12 Meat Mincer (220V)	535x235x370			25	0.04	125
DIN.12.02.P	No:12 Et Kıyma Makinesi (380V) No:12 Meat Mincer (380V)	535x235x370			25	0.04	125
DIN.22.01.P	No:22 Et Kıyma Makinesi (220V) No:22 Meat Mincer (220V)	555x235x380			29	0.05	200
DIN.22.02.P	No:22 Et Kıyma Makinesi (380V) No:22 Meat Mincer (380V)	555x235x380			29	0.05	200

## Türkçe

## ET KIYMA MAKİNELERİ

## DIN.12.01.P-DIN.12.02.P

- 0.55 Kw 1400 D/Dk220- V/380 V motor gücü.
- Paslanmaz çelik helezon, boğaz ve boğaz somunu.
- Kolay sökülebilir et haznesi ile kolay temizlik imkanı.
- El koruma ünitesi ile güvenli çalışma imkanı.
- Paslanmaz çelik gövde.

## DIN.22.01.P-DIN.22.02.P

- 0.75 Kw 1400 D/Dk220- V/380 V motor gücü.
- Paslanmaz çelik helezon, boğaz ve boğaz somunu.
- Kolay sökülebilir et haznesi ile kolay temizlik imkanı.
- El koruma ünitesi ile güvenli çalışma imkanı.
- Paslanmaz çelik gövde.

## English

## MEAT MINCERS

## DIN.12.01.P-DIN.12.02.P

- Motor Power:0.55 Kw 1400 rpm220- V/380 V
- Stainless steel handwheel and spiral.
- Easy removable handwheel and easy cleaning.
- Hand protection provides safe operation.
- Stainless steel body.

## DIN.22.01.P-DIN.22.02.P

- Motor Power: 0.75 Kw 1400 rpm 220- V/380 V
- Stainless steel handwheel and spiral.
- Easy removable handwheel and easy cleaning.
- Hand protection provides safe operation.
- Stainless steel body.



## Et Kıyma Makineleri Meat Mincers



Paslanmaz çelik kovan helezon, somun grubu  
Stainless steel gear housing, spiral, nut group

Kod Code	Ürün Adı Description	Ebatlar Dimension mm			Ağırlık Weight kg	Net Net m <sup>3</sup>	Kapasite Capacity kg/saat-kg/hour
		a	b	c			
DIN01.P	No:32 Et Kıyma Makinesi (220V) No:32 Meat Mincer (220V)	800x360x410			56	0.12	600
DIN02.P	No:32 Et Kıyma Makinesi (380V) No:32 Meat Mincer (380V)	800x360x410			56	0.12	600
DIN09.P	No:22 Et Kıyma Makinesi (220V) No:22 Meat Mincer (220V)	770x320x405			51	0.10	400
DIN10.P	No:22 Et Kıyma Makinesi (380V) No:22 Meat Mincer (380V)	770x320x405			51	0.10	400



### Türkçe

#### ET KIYMA MAKİNELERİ

##### DIN 01.P-DIN.02.P

- 2.2 kw 1400 D/Dk220- V / 380 V motor gücü.
- Paslanmaz çelik helezon, boğaz ve boğaz somunu.
- Kolay sökülebilir et haznesi ile kolay temizlik imkanı.
- El koruma ünitesi ile güvenli çalışma imkanı.
- Paslanmaz çelik gövde.

##### DIN09.P-DIN.10.P

- 1.5 kw 1400 D/Dk220- V / 380 V motor gücü.
- Paslanmaz çelik helezon, boğaz ve boğaz somunu.
- Kolay sökülebilir et haznesi ile kolay temizlik imkanı.
- El koruma ünitesi ile güvenli çalışma imkanı.
- Paslanmaz çelik gövde.

### English

#### MEAT MINCERS

##### DIN 01.P-DIN .02.P

- Motor Power: 2.2 kw 1400 rpm220- V / 380 V
- Stainless steel handwheel and spiral.
- Easy removable handwheel and easy cleaning.
- Hand protection provides safe operation.
- Stainless steel body.

##### DIN09.P-DIN.10.P

- Motor Power:1.5 kw 1400 rpm220- V / 380 V
- Stainless steel handwheel and spiral.
- Easy removable handwheel and easy cleaning.
- Hand protection provides safe operation.
- Stainless steel body .

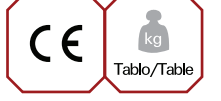

Et ve Kemik Testeresi  
Anodized Bone Saw

Kod Code	Ürün Adı Description	Ebatlar Dimension mm			Ağırlık Weight kg	Net Net m <sup>3</sup>
		a	b	c		
DIN.ETK.01	Et ve Kemik Testeresi Anodized Bone Saw	480	545	900	43	0.23

## Türkçe

## ET VE KEMİK TESTERESİ

## DIN .ETK.01

- 0.75 Kw 900 d / dk 220 V. motor gücü.
- 1800 mm bant uzunluğu.
- 290 mm kesme yüksekliği.
- 195 mm kesme genişliği.
- 380x545 mm çalışma tezgahı
- Acil stop.
- Paslanmaz çelik çalışma yüzeyi ve bıçak.

## English

## ANODIZED BONE SAW

## DIN.ETK.01

- Motor power: 0.75 Kw 900 rpm 220 V.
- Band length: 1800 mm
- Usable cut height: 290 mm
- Usable cut depth: 195 mm
- Working table: 380x545 mm
- Emergency stop.
- Stainless steel working surface and blade.



Kod Code	Ürün Adı Description	Ebatlar Dimension mm			Ağırlık Weight kg	Net Net m <sup>3</sup>
		a	b	c		
DIN.ETK.02	Et ve Kemik Testeresi - Hazneli Anodized Bone Saw - With Drawer	560	545	1560	81	0.47

## Türkçe

## ET VE KEMİK TESTERESİ

## DIN .ETK.02

- 1.5 Kw 1400 d / dk 220 V. motor gücü.
- 2100 mm bant uzunluğu.
- 350 mm kesme yüksekliği.
- 230 mm kesme genişliği.
- 465x545 mm çalışma tezgahı
- Acil stop.
- Paslanmaz çelik çalışma yüzeyi ve bıçak.

## English

## ANODIZED BONE SAW

## DIN.ETK.02

- Motor power: 1.5 Kw 1400 rpm 220 V.
- Band length: 2100 mm
- Usable cut height: 350 mm
- Usable cut depth: 230 mm
- Working table: 465x545 mm
- Emergency stop.
- Stainless steel working surface and blade.

Su geçirmez touch panel kontrol  
Water proof touch panel control

## Patates Soyma Makineleri Potato Peelers



Kod Code	Ürün Adı Description	Ebatlar Dimension mm			Ağırlık Weight kg	Net Net m³	Kapasite Capacity kg
		a	b	c			
DIN.PS.05	Patates Soyma Makinesi (220V) Potato Peeler (220V)	500x700x920			41	0.31	10
DIN.PS.06	Patates Soyma Makinesi (380V) Potato Peeler (380V)	500x700x920			41	0.31	10
DIN.PS.07	Patates Soyma Makinesi (220V) Potato Peeler (220V)	522x800x1068			53	0.47	20
DIN.PS.08	Patates Soyma Makinesi (380V) Potato Peeler (380V)	522x800x1068			53	0.47	20
DIN.PS.09	Patates Soyma Makinesi (220V) Potato Peeler (220V)	552x800x1168			60	0.52	30
DIN.PS.10	Patates Soyma Makinesi (380V) Potato Peeler (380V)	552x800x1168			60	0.52	30



Kod Code	Ürün Adı Description	Ebatlar Dimension mm			Ağırlık Weight kg	Net Net m³	Kapasite Capacity kg
		a	b	c			
DIN.PS.-05F	Filtreli Patates Soyma Makinesi (220V) Filtred Potato Peeler (220V)	500x733x1200			50	0.44	10
DIN.PS.-06F	Filtreli Patates Soyma Makinesi (380V) Filtred Potato Peeler (380V)	500x733x1200			50	0.44	10
DIN.PS.-07F	Filtreli Patates Soyma Makinesi (220V) Filtred Potato Peeler (220V)	520x833x1368			60	0.57	20
DIN.PS.-08F	Filtreli Patates Soyma Makinesi (380V) Filtred Potato Peeler (380V)	520x833x1368			60	0.57	20
DIN.PS.-09F	Filtreli Patates Soyma Makinesi (220V) Filtred Potato Peeler (220V)	552x833x1468			67	0.68	30
DIN.PS.-10F	Filtreli Patates Soyma Makinesi (380V) Filtred Potato Peeler (380V)	552x833x1468			67	0.68	30

### Türkçe

#### PATATES SOYMA MAKİNELERİ

##### DIN. PS.-05PS.06

- 0.55 kw 900 D/Dk220- V / 380 V motor gücü.
- 400x380 mm paslanmaz çelik soyma haznesi.
- Zaman ayarlı dijital kontrol panosu.
- Uzun süre kullanılabilen güçlü zımpara.
- 2-1 dk patates soyma süresi.
- Paslanmaz çelik gövde.

##### DIN.PS.-07PS.08

- 0.75 kw 900 D/Dk220- V / 380 V motor gücü.
- 500x400 mm paslanmaz çelik soyma haznesi.
- Zaman ayarlı dijital kontrol panosu.
- Uzun ömürlü ve güçlü zımpara.
- 2-1 dk patates soyma süresi.
- Paslanmaz çelik gövde.

##### DIN.PS.-09PS.10

- 1.1kw 900 D/Dk220- V / 380 V motor gücü.
- 500x500 mm paslanmaz çelik soyma haznesi.
- Zaman ayarlı dijital kontrol panosu.
- Uzun ömürlü ve güçlü zımpara.
- 2-1 dk patates soyma süresi.
- Paslanmaz çelik gövde.

### English

#### POTATO PEELERS

##### DIN. PS.-05PS.06

- Motor Power: 0.55 kw 900 rpm220- V / 380 V
- Stainless steel housing dimension: 400x380 mm
- Equipped with timer and control panel.
- Removable rotating plate and housing covered with durable abrasive.
- Peeling time: 2-1 minute.
- Stainless steel body.

##### DIN. PS.-07PS.08

- Motor Power: 0.75 kw 900 rpm220- V / 380 V
- Stainless steel housing dimension: 500x400 mm
- Equipped with timer and control panel.
- Removable rotating plate and housing covered with durable abrasive.
- Peeling time: 2-1 minute.
- Stainless steel body.

##### DIN. PS.-09PS.10

- Motor Power: 1.1kw 900 rpm220- V / 380 V
- Stainless steel housing dimension: 500x500 mm
- Equipped with timer and control panel.
- Removable rotating plate and housing covered with durable abrasive.
- Peeling time: 2-1 minute.
- Stainless steel body.

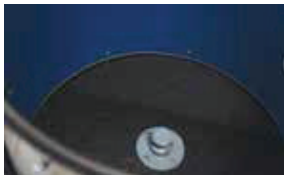

Su geçirmez touch panel kontrol  
Water proof touch panel control

## Tulumba ve Köfte Şekillendirme Makineleri Semolina Pasta Preparation and Meatball Shapers



Kod Code	Ürün Adı Description	Ebatlar Dimension mm			Ağırlık Weight kg	Net Net m³	Kapasite Capacity kg
		a	b	c			
DIN.TK.01	Otomatik Tulumba ve Köfte Şekillendirme Makinesi (220V) Automatic Semolina and Meatball Shapers (220V)	470	1530	1030	103	0.76	5
DIN.TK.02	Otomatik Tulumba ve Köfte Şekillendirme Makinesi (380V) Automatic Semolina and Meatball Shapers (380V)	470	1530	1030	103	0.76	5
DIN.TK.05	Otomatik Tulumba ve Köfte Şekillendirme Makinesi (220V) Automatic Semolina and Meatball Shapers (220V)	470	1530	1030	105	0.76	10
DIN.TK.06	Otomatik Tulumba ve Köfte Şekillendirme Makinesi (380V) Automatic Semolina and Meatball Shapers (380V)	470	1530	1030	105	0.76	10

### Türkçe

#### TULUMBA VE KÖFTE ŞEKİLENDİRME MAKİNELERİ

- 0.37 kw1400- D/Dk 220 V380- V motor gücü.
- 7-6 dakika şekillendirme süresi.
- 4 farklı uzunlukta şekil verme imkanı.

### English

#### SEMOLINA PASTA PREPARATION AND MEATBALL SHAPERS

- Motor power:0.37 kw 1400 rpm220- V / 380 V
- Duration of shaping:7-6 minutes.
- 4 different shaping length option.

## Lokma Makineleri Doughnut Machines

DIN.LK.001 + DIN.LK.002

Saray ve İzmir Lokma Makinesi  
Doughnut Machine

Saray ve İzmir Lokma Makinesi Tezgahı Lpg-Ng  
Doughnut Machine Table Lpg-Ng



Kod Code	Ürün Adı Description	Ebatlar Dimension mm	Ağırlık Weight kg	Net Net m³
DIN.LK.001	Saray ve İzmir Lokma Makinesi - 220 V. Doughnut Machine 220 V.	300x500x300	24	0.05
DIN.LK.002	Saray ve İzmir Lokma Makinesi Tezgahı Lpg-Ng Doughnut Machine Table Lpg-Ng	1600x750x850	75	1.1
DIN.LK.003	Saray ve İzmir Lokma Makinesi Tezgahı Elektrikli 220 V Doughnut Machine Table Electrical 220 V	1600x750x850	75	1.1
DIN.LK.004	Saray ve İzmir Lokma Makinesi Standı Doughnut Machine Stand	600x600x550	12	0.20



DIN.LK.001  
Saray ve İzmir Lokma Makinesi  
Doughnut Machine



DIN.LK. +001DIN.LK.004  
Saray ve İzmir Lokma Makinesi  
Doughnut Machine  
Saray ve İzmir Lokma Makinesi Standı  
Doughnut Machine Stand

### Türkçe

#### SARAY VE İZMİR LOKMA MAKİNESİ

- 220 V. - 50 Hz Enerji.
- 7 kg hamur hazne kapasitesi.
- 25 lt pişirme kazanı.
- Kilitlenebilir tekerlekler.
- Paslanmaz çelik gövde.

Saray Lokma Makinesi dakikada 300 adet  
300 pieces of doughnut per a minute  
İzmir Lokma Makinesi dakikada 48 adet  
48 pieces of doughnut per a minute

### English

#### DOUGHNUT MACHINES

- 220 V. - 50 Hz Energy.
- Dough capacity: 7 kg
- Cooking bowl capacity: 25 lt
- Lockable castors.
- Stainless steel body.

Çatal Kaşık Parlaticılar  
Cutlery Polisher

Kod Code	Ürün Adı Description	Ebatlar Dimension mm			Ağırlık Weight kg	Net Net m <sup>3</sup>	Kapasite Capacity lt
		a	b	c			
DIN.CKP.01	Çatal Kaşık Parlaticı Cutlery Polisher	560	550	410	50	0.12	3000

## Türkçe

## ÇATAL KAŞIK PARLATICI

## DIN.CKP.01

- 0,60 Kw 220 V Toplam makine gücü.
- 8 W gücünde ultraviyole ampül.
- 3 Kg parlaticı ürün kapasitesi.
- 3000 Adet / Saat parlatma kapasitesi.
- Paslanmaz çelik gövde.

## English

## CUTLERY POLISHER

## DIN.CKP.01

- Total power:0.60 Kw 220 V
- Ultraviolet lamp power : 8 W
- 3 Kg tank capacity for polisher material.
- 3000 Piece/Hour polishing capacity.
- Stainless steel body.



Kod Code	Ürün Adı Description	Ebatlar Dimension mm			Ağırlık Weight kg	Net Net m <sup>3</sup>	Kapasite Capacity lt
		a	b	c			
DIN.CKP.02	Çatal Kaşık Parlaticı Cutlery Polisher	660	650	700	82	0.3	7000

## Türkçe

## ÇATAL KAŞIK PARLATICI

## DIN.CKP.02

- 0,80 Kw 220 V Toplam makine gücü.
- 8 W gücünde ultraviyole ampül.
- 5 Kg parlaticı ürün kapasitesi.
- 7000 Adet / Saat parlatma kapasitesi.
- Paslanmaz çelik gövde.

## English

## CUTLERY POLISHER

## DIN.CKP.02

- Total power:0.80 Kw 220 V
- Ultraviolet lamp power : 8 W
- 5 Kg tank capacity for polisher material.
- 7000 Piece/Hour polishing capacity.
- Stainless steel body.

Su geçirmez touch panel kontrol  
Water proof touch panel control

## Bardak Kurutucu Glass Dryer



Kod Code	Ürün Adı Description	Ebatlar Dimension mm			Ağırlık Weight kg	Net Net m³	Kapasite Capacity Bardak/Saat Glass/Hour
		a	b	c			
DIN.BPR.001	Bardak Kurutucu Glass Dryer	595	322	510	27	0.1	720-600

### Türkçe

#### BARDAK KURUTUCU

##### DIN.BPR.001

- 0,37 Kw 220 V/60-50 Hz motor gücü.
- 2,62 Kw makine toplam gücü.
- 720-600 bardak/saat kapasitesi.
- 8 adet bardak parlatici püskülü.
- Sıcak hava kurutma kanalları.
- Paslanmaz çelik gövde.

### English

#### GLASS DRYER

##### DIN.BPR.001

- Motor power:0,37 Kw 220 V/60-50 Hz
- 2,62 Kw total power.
- 720/600 glass/hour capacity.
- 8 pieces glass polisher tassels.
- Hot air drying.
- Stainless steel body.



Kod Code	Ürün Adı Description	Ebatlar Dimension mm			Ağırlık Weight kg	Net Net m³	Kapasite Capacity Bardak/Saat Glass/Hour
		a	b	c			
DIN.BPR.002	Bardak Kurutucu Glass Dryer	360	340	510	19,5	0.06	360-300

### Türkçe

#### BARDAK KURUTUCU

##### DIN.BPR.002

- 0,37 Kw 220 V/60-50 Hz motor gücü.
- 1,49 Kw makine toplam gücü.
- 360-300 bardak/saat kapasitesi.
- 5 adet bardak parlatici püskülü.
- Sıcak hava kurutma kanalları.
- Paslanmaz çelik gövde.

### English

#### GLASS DRYER

##### DIN.BPR.002

- Motor power:0,37 Kw 220 V/60-50 Hz
- 1,49 Kw total power.
- 360-300 glass/hour capacity.
- 5 pieces glass polisher tassels.
- Hot air drying.
- Stainless steel body.



Kod Code	Ürün Adı Description
Y.DIN.BPR.001.1008	Uzun Püskül / Long Tassel
Y.DIN.BPR.001.1009	Kısa Püskül / Short Tassel



## Ekmek Dilimle Makineleri Bread Slicers



Kod Code	Ürün Adı Description	Ebatlar Dimension mm			Ağırlık Weight kg	Net Net m <sup>3</sup>
		a	b	c		
DIN.3001	Ekmek Dilimleme Makinesi Bread Slicer	700x700x1100			132	0.54
DIN.3002	Trabzon Ekmek Dilimleme Makinesi Bread Slicer	700x800x1100			132	0.62



### Türkçe

#### EKMEK DİLİMLEME MAKİNESİ

##### DIN.3001

- 0.37 kw - 220 V motor gücü.
- 500 mm ekmek uzunluğu.
- 140 mm ekmek yüksekliği.
- 16 mm dilim kalınlığı.
- 30 adet bıçak.
- Paslanmaz çelik bıçaklar.

##### DIN.3002

- 0.37 kw - 220 V motor gücü.
- 500 mm ekmek uzunluğu.
- 170 mm ekmek yüksekliği.
- 20 mm dilim kalınlığı.
- 24 adet bıçak.
- Paslanmaz çelik bıçaklar.

### English

#### BREAD SLICER

##### DIN.3001

- Motor Power:0.37 kw - 220 V
- Bread length: 500 mm
- Bread height: 140 mm
- Slice thickness:16 mm
- Quantity of blades:30
- Stainless steel blades.

##### DIN.3002

- Motor Power:0.37 kw - 220 V
- Bread length: 500 mm
- Bread height: 170 mm
- Slice thickness:20 mm
- Quantity of blades: 24
- Stainless steel blades.

Kod Code	Ürün Adı Description	Ebatlar Dimension mm			Ağırlık Weight kg	Net Net m <sup>3</sup>
		a	b	c		
DIN.3004	Setüstü Ekmek Dilimleme Makinesi Bench Top Bread Slicer	650x650x700			120	0.30



### Türkçe

#### EKMEK DİLİMLEME MAKİNESİ

##### DIN.3004

- 0.37 kw - 220 V motor gücü.
- 480 mm ekmek uzunluğu.
- 130 mm ekmek yüksekliği.
- 13 mm dilim kalınlığı.
- 30 adet bıçak.
- Paslanmaz çelik bıçaklar.

### English

#### BREAD SLICER

##### DIN.3004

- Motor Power:0.37 kw - 220 V
- Bread length: 480 mm
- Bread height: 130 mm
- Slice thickness:13 mm
- Quantity of blades: 30
- Stainless steel blades.



## Sıcak Banket Arabaları Hot Banquet Trolleys



Kod Code	Ürün Adı Description	Ebatlar Dimension mm			Ağırlık Weight kg	Net Net m <sup>3</sup>	Güç Power kw	Kapasite Capacity
		a	b	c				
DIN.BQ1	Sıcak Banket Arabası Hot Banquet Trolley	717	888	1803	111	1.21	1.7	11xGN1/2



Kod Code	Ürün Adı Description	Ebatlar Dimension mm			Ağırlık Weight kg	Net Net m <sup>3</sup>	Güç Power kw	Kapasite Capacity
		a	b	c				
DIN.BQ2	Sıcak Banket Arabası Hot Banquet Trolley	1352	888	1803	200	2.17	3.4	2x(11xGN1/2)



Kod Code	Ürün Adı Description	Ebatlar Dimension mm			Ağırlık Weight kg	Net Net m <sup>3</sup>	Güç Power kw	Kapasite Capacity
		a	b	c				
DIN.BQ3	Sıcak Banket Arabası Hot Banquet Trolley	717	888	1245	60	0.79	1.7	6xGN1/2



Kod Code	Ürün Adı Description	Ebatlar Dimension mm			Ağırlık Weight kg	Net Net m <sup>3</sup>	Güç Power kw	Kapasite Capacity
		a	b	c				
DIN.BQ4	Sıcak Banket Arabası Hot Banquet Trolley	582	768	1684	85	0.75	1.7	15xGN1/1

### Türkçe

#### SICAK BANKET ARABALARI

- °0C - °90C çalışma ısısı.
- 220 V çalışma voltajı.
- Dijital termostat kontrol ünitesi.
- İç ısı göstergesi.
- Nemlendirme.
- Çıkarılabilir kaset ve kolay temizleme.
- Mıknatıslı kilit.
- Kilitlenebilir tekerlekler ile sabitleyebilme özelliği.
- 40 kg/m<sup>3</sup> yoğunluk poliüretan izolasyon.
- Pres baskı iç tepsi kızakları.
- Paslanmaz çelik gövde.

### English

#### HOT BANQUET TROLLEYS

- °0C - °90C operating temperature.
- Operating voltage : 220 V
- Digital thermostat control unit.
- Interior heating indicator.
- Humidification system.
- Removable drawer and easy to clean.
- Magnetic locker.
- Lockable castors provide stabilizing.
- Isolation type:40 kg/m<sup>3</sup> density polyurathane isolation.
- Pressed interior tray slides.
- Stainless steel body.



## Bıçak Sterilizatörü Knife Sterilizer

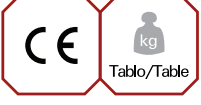

Kod Code	Ürün Adı Description	Ebatlar Dimension mm			Ağırlık Weight kg	Net Net m³	Güç Power W	Kapasite Capacity Adet/Pieces
		a	b	c				
DIN.BST.001	Bıçak Sterilizatörü Knife Sterilizer	552x131x620			9	0.05	0.1	10
DIN.BST.002	Bıçak Sterilizatörü Knife Sterilizer	1022x131x620			13	0.09	0.2	20

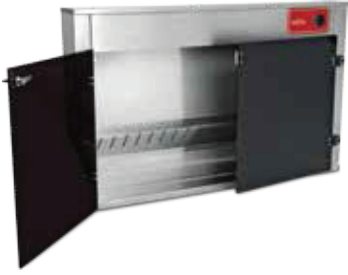

### Türkçe

#### BIÇAK STERİLİZATÖRÜ

- 120-0 dakika zaman ayarı.
- Renkli pleksiglas kapak.
- Paslanmaz çelik gövde.

### English

#### KNIFE STERILIZER

- Timer:120-0 minutes.
- Plexiglass doors.
- Stainless steel body.

## Dizden Kumandalı El Yıkama Eyesi Knee Operating Handwash Basin



Kod Code	Ürün Adı Description	Ebatlar Dimension mm			Ağırlık Weight kg	Net Net m³
		a	b	c		
DIN.DKE.001	Dizden Kumanda El Yıkama Eyesi Knee Operating Handwash Basin	505x450x220			7	0.05

### Türkçe

#### DİZDEN KUMANDALI EL YIKAMA EYESİ

- 15 saniye boyunca su akıtma özelliği.
- Duvara monte edilebilir.
- Paslanmaz çelik gövde.

### English

#### KNEE OPERATING HANDWASH BASIN

- 15 seconds water flow is available in every operation.
- Wall-mounted option.
- Stainless steel body.

Kumpir Fırınları  
Potato Baking Ovens

Gazlı Kumpir Fırını - Üç Çekmeceli  
Gas Potato Baking Ovens - Three Drawers



Elektrikli Kumpir Fırını - Üç Çekmeceli  
Electrical Potato Baking Ovens - Three Drawers



Kod Code	Ürün Adı Description	Ebatlar Dimension mm			Ağırlık Weight kg	Net Net m <sup>3</sup>	Güç Power Kw	Kapasite Capacity Adet/Saat Pieces/Hour
		a	b	c				
DIN.KFE.020	Elektrikli Kumpir Fırını - İki Çekmeceli Electrical Potato Baking Ovens - Two Drawers	500	700	750	45	0.26	3	30-24
DIN.KFE.030	Elektrikli Kumpir Fırını - Üç Çekmeceli Electrical Potato Baking Ovens - Three Drawers	500	700	980	60	0.34	4.5	45-36
DIN.KFG.020	Gazlı Kumpir Fırını - İki Çekmeceli Gas Potato Baking Ovens - Two Drawers	500	700	950	55	0.33	4.9	30-24
DIN.KFG.030	Gazlı Kumpir Fırını - Üç Çekmeceli Gas Potato Baking Ovens - Three Drawers	500	700	1200	73	0.42	4.9	45-36

## Türkçe

## ELEKTRİKLİ KUMPIR FIRINI

## DIN.KFE.020 - DIN.KFE.030

- DIN.KFE.020 için; 3 Kw 380V - 50 Hz güç.
- DIN.KFE.030 için; 4.5 Kw 380V - 50 Hz güç.
- Her çekmece için ayrı rezistans.
- Çift izolasyonlu gövde.
- Termostat kontrollü.
- Paslanmaz çelik çekmeceler.

## GAZLI KUMPIR FIRINI

## DIN.KFG.020 - DIN.KFG.030

- LPG ve NG ile çalışabilme özelliği.
- Her çekmece için ayrı brülör.
- Çift izolasyonlu gövde.
- Emniyet ventili ve piezo çakmak ile kontrol.
- Paslanmaz çelik çekmeceler.

## English

## ELECTRICAL POTATO BAKING OVENS

## DIN.KFE.020 - DIN.KFE.030

- DIN.KFE.020 power; 3 Kw 380V - 50 Hz
- DIN.KFE.030 power; 4.5 Kw 380V - 50 Hz
- Separated resistance in each drawer.
- Double insulated body.
- Thermostat controlled.
- Stainless steel drawers.

## GAS POTATO BAKING OVENS

## DIN.KFG.020 - DIN.KFG.030

- LPG or Naturel gas.
- Separated burner in each drawer.
- Double insulated body.
- Piezoelectric ignition system and safety valve.
- Stainless steel drawers.



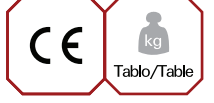

## Tabak Kapatma Makinesi Meal Seal Machine

Kod Code	Ürün Adı Description	Ebatlar Dimension mm			Ağırlık Weight kg	Net Net m <sup>3</sup>	Güç Power Kw
		a	b	c			
DIN.TKM.01	Tabak Kapatma Makinesi Meal Seal Machine	320x650x310			21	0.06	1
DIN.TKM.-01CM	Standart Dışı Kalıp Fiyat Farkı Custom Made Mold Price Difference						

### Türkçe

#### TABAK KAPATMA MAKİNESİ

- 230 V. 50 Hz elektrik bağlantısı.
- 270x250 mm mühürleme ebadı.
- 200 mm film kalınlığı.
- Maksimum 245 mm film genişliği.
- Paslanmaz çelik gövde.

### English

#### MEAL SEAL MACHINE

- 230 V. 50 Hz electric connection.
- Seal surface: 270x250 mm
- Roll thickness of the film: 200 mm
- Film width: 245 mm max.
- Stainless steel body.

### Standart Kalıp Standard Mold

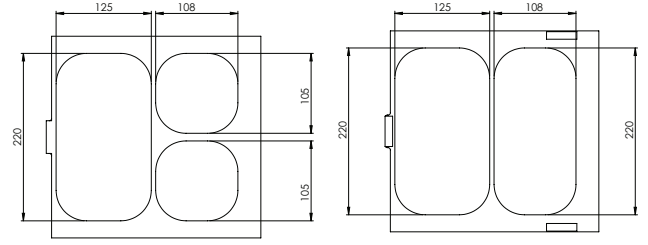

## Streç Makinesi Stretching Machine

Kod Code	Ürün Adı Description	Ebatlar Dimension mm			Ağırlık Weight kg	Net Net m <sup>3</sup>	Güç Power Kw
		a	b	c			
DIN.SCM.01	Streç Makinesi Stretching Machine	555x440x240			7	0.07	0.17

### Türkçe

#### STREÇ MAKİNESİ

- 220 V. 60-50 Hz elektrik bağlantısı.
- Filmin yabancı maddelerden korunmasını sağlayan koruma.
- 400 mm film boyu.
- Maksimum 90 °C ısıtıcı plaka sıcaklığı.
- Maksimum 150 °C kesici sıcaklığı.
- Paslanmaz çelik gövde.

### English

#### STRETCHING MACHINE

- 220 V. 60-50 Hz electric connection.
- Top protector in order to provide damage on film.
- 400 mm film length.
- Maximum 90 °C heating plate temperature.
- Maximum 150 °C cutter temperature.
- Stainless steel body.



## Piliç Kızartma Makineleri (Elektrikli) Electrical Chicken Rotisserie

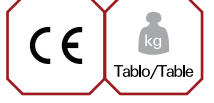

Kod Code	Ürün Adı Description	Ebatlar Dimension mm			Ağırlık Weight kg	Net Net m <sup>3</sup>	Güç Power kw	Kapasite Capacity adet-pieces
		a	b	c				
DIN.3EE	Piliç Kızartma Makinesi - Elektrikli Electrical Chicken Rotisserie	1098x480x820			80	0.44	9.9	18
DIN.5EE	Piliç Kızartma Makinesi - Elektrikli Electrical Chicken Rotisserie	1098x480x1170			104	0.62	16.5	30
DIN.8EE	Piliç Kızartma Makinesi - Elektrikli Electrical Chicken Rotisserie	1098x480x2020			183	1.07	26.4	48
DIN.8EED	Piliç Kızartma Makinesi - Elektrikli Electrical Chicken Rotisserie	1098x660x2020			220	1.47	26.4	48+48

### Türkçe

#### PİLİÇ KIZARTMA MAKİNELERİ - ELEKTRİKLİ

- Pişirme tipi elektrikli olup, her rezistans ayrı ayrı kontrol edilebilir
- Kapak camları temperlidir.
- Şiş ve cam kapak tutma kulpları ısıya dayanıklı bakalitir.
- Elektrik tesisatı yüksek ısıya dayanıklıdır.
- Çelik dişli sistemi sessiz bir çalışma imkanı sağlar.
- Paslanmaz çelik gövde.
- Bakımı ve temizliği kolaydır.
- Her şiş 6 piliç alır.

### English

#### ELECTRICAL CHICKEN ROTISSERIE

- Roasting type operates electrically and each resistance may controlled separately.
- Heat resistant tempered glass doors.
- Spear and door handles are made of heat resistant bakelite.
- Steel gear system provides quiet operation.
- Electric system is resistant to high temperatures.
- Stainless steel body.
- Provides simple maintain and easy cleaning.
- Each spear takes 6 chicken.



Piliç Kızartma Makineleri (Gazlı)  
Gas Chicken Rotisserie

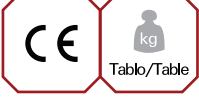

Kod Code	Ürün Adı Description	Ebatlar Dimension mm			Ağırlık Weight kg	Net Net m <sup>3</sup>	Güç Power kw	Kapasite Capacity adet-pieces
		a	b	c				
DIN.3EG	Piliç Kızartma Makinesi - Gazlı Gas Chicken Rotisserie	1098x480x820			86	0.44	12	18
DIN.5EG	Piliç Kızartma Makinesi - Gazlı Gas Chicken Rotisserie	1098x480x1170			114	0.62	30	30
DIN.8EG	Piliç Kızartma Makinesi - Gazlı Gas Chicken Rotisserie	1098x480x2020			193	1.07	48	48
DIN.8EGD	Piliç Kızartma Makinesi - Gazlı Gas Chicken Rotisserie	1098x660x2020			230	1.47	48	48+48

Türkçe

PİLİÇ KIZARTMA MAKİNELERİ - GAZLI

- Lpg ve doğalgaza uyumludur.
- Kumanda muslukları emniyet ventillidir.
- Pişirme tipi radyanlı olup, her radyan ayrı ayrı kontrol edilebilir.
- Kapak camları temperlidir.
- Çelik dişli sistemi sessiz bir çalışma imkanı sağlar.
- Şiş ve cam kapak tutma kulpları ısıya dayanıklı bakalitir.
- Elektrik tesisatı yüksek ısıya dayanıklıdır.
- Paslanmaz çelik gövde.
- Bakımı ve temizliği kolaydır.
- Her şiş 6 piliç alır

English

GAS CHICKEN ROTISSERIE

- LPG or NG.
- Safety valve.
- Operates by radiant and each radiant can be controlled separately.
- Heat resistant tempered glass doors.
- Steel gear system provides quiet operation.
- Spear and door handles are made of heat resistant bakelite.
- Electrical fitting is durable to high temperatures.
- Stainless steel body.
- Easy cleaning.
- Each spear takes 6 chicken.





## Tezgah Tipi Buzdolapları (Fanlı) Refrigerated Counters (Fan Cooling)



Kod Code	Ürün Adı Description	Ebatlar Dimension mm			Ağırlık Weight kg	Net Net m <sup>3</sup>	Güç Power kw	Kapasite Capacity lt
		a	b	c				
DIN.150.60.01	Tezgah Tipi Buzdolabı (İki Kapılı) Refrigerated Counter (Double Doors)	1500x600x850			85	0.8	0.35	250
DIN.150.70.01	Tezgah Tipi Buzdolabı (İki Kapılı) Refrigerated Counter (Double Doors)	1500x700x850			95	0.9	0.35	300
DIN.200.60.01	Tezgah Tipi Buzdolabı (Üç Kapılı) Refrigerated Counter (Triple Doors)	2000x600x850			110	1	0.35	400
DIN.200.70.01	Tezgah Tipi Buzdolabı (Üç Kapılı) Refrigerated Counter (Triple Doors)	2000x700x850			120	1.2	0.35	500
DIN.255.60.01	Tezgah Tipi Buzdolabı (Dört Kapılı) Refrigerated Counter (Four Doors)	2550x600x850			135	1.3	0.50	550
DIN.255.70.01	Tezgah Tipi Buzdolabı (Dört Kapılı) Refrigerated Counter (Four Doors)	2550x700x850			145	1.5	0.50	700

### Türkçe

#### TEZGAH TİPİ BUZDOLAPLARI (FANLI)

- Çalışma aralığı; 0+° C, + 5° C (tropikal 43° C)
- 220 V230- V 1- +N 60 50- Hz elektrik gücü.
- "CFC Free", R134- A soğutucu gaz.
- 40 kg/m<sup>3</sup> yoğunluk.
- Elektronik, sıcaklık ve defrost kontrollü gösterge.
- Defrost esnasında otomatik su buharlaştırma.
- Sökülebilir havalandırma kompresör.
- Fanlı soğutma.
- 48 mm kalınlığında "ozon dostu" poliüretan izolasyon.
- 45 derecede sabit kendiliğinden kapanan kapılar.
- Yuvarlanmış üst tabla önü.
- Alüminyum panelli, bakır borulu evaporatör.
- Ayarlanabilir, paslanmaz çelik raf yuvaları, plastik kaplama iç raf.
- Paslanmaz çelik gövde.

### English

#### REFRIGERATED COUNTERS (FAN COOLING)

- Working temperature; 0° C, + 5° C (at ambient temp. 43° C)
- 220 V230- V 1- +N 60 50- Hz electrical power.
- "CFC Free", R134- A refrigerant gas.
- 40 kg/m<sup>3</sup> density.
- Electronic temperature and defrosting control and display.
- Automatic evaporation of water during defrosting.
- Removable, conditioning compressor.
- Cooling with fan.
- "Ozone-friendly" 48 mm thickness polyurethane isolation.
- Self closing doors .
- Rounded front top edges.
- Copper tube evaporator with aluminum fins.
- Adjustable, stainless steel shelf housing, plastic coated shelves.
- Stainless steel body.





## Çekmeceli Tezgah Tipi Buzdolapları (Fanlı) Refrigerated Counters with Drawer (Fan Cooling)



Kod Code	Ürün Adı Description	Ebatlar Dimension mm			Ağırlık Weight kg	Net Net m <sup>3</sup>	Güç Power kw	Kapasite Capacity lt
		a	b	c				
DIN.2-150.70.01C	Tezgah Tipi Buzdolabı 2 Çekmece1+ Kapı (Fanlı) Refrigerated Counter, 2 Drawers1+ Door (With Fan)	1500	700	850	95	0.9	0.35	300
DIN.4-150.70.01C	Tezgah Tipi Buzdolabı 4 Çekmece Refrigerated Counter 4 Drawers	1500	700	850	95	0.9	0.35	300
DIN.2-200.70.01C	Tezgah Tipi Buzdolabı 2 Çekmece2+ Kapı (Fanlı) Refrigerated Counter, 2 Drawers2+ Doors (With Fan)	2000	700	850	120	1.2	0.35	500
DIN.4-200.70.01C	Tezgah Tipi Buzdolabı 4 Çekmece1+ Kapı (Fanlı) Refrigerated Counter, 4 Drawers1+ Door (With Fan)	2000	700	850	120	1.2	0.35	500
DIN.6-200.70.01C	Tezgah Tipi Buzdolabı 6 Çekmece Refrigerated Counter 6 Drawers	2000	700	850	120	1.2	0.35	500
DIN.2-255.70.01C	Tezgah Tipi Buzdolabı 2 Çekmece + 3 Kapı (Fanlı) Refrigerated Counter, 2 Drawers + 3 Doors (With Fan)	2550	700	850	145	1.5	0.50	700
DIN.4-255.70.01C	Tezgah Tipi Buzdolabı 4 Çekmece + 2 Kapı (Fanlı) Refrigerated Counter, 4 Drawers + 2 Doors (With Fan)	2550	700	850	145	1.5	0.50	700
DIN.6-255.70.01C	Tezgah Tipi Buzdolabı 6 Çekmece + 1 Kapı (Fanlı) Refrigerated Counter, 6 Drawers + 1 Door (With Fan)	2550	700	850	145	1.5	0.50	700
DIN.8-255.70.01C	Tezgah Tipi Buzdolabı 8 Çekmece Refrigerated Counter 8 Drawers	2550	700	850	145	1.5	0.50	700

### Türkçe

#### ÇEKMECELİ TEZGAH TİPİ BUZDOLAPLARI (FANLI)

- GN 1500 1/1 mm kapasiteli çekmeceler.
- Çalışma aralığı; 0+ °C , + 5 °C (tropikal 43° C)
- 220 V230- V 1- +N 60 50- Hz elektrik gücü.
- "CFC Free" , R134- A soğutucu gaz.
- 40 kg/m3 yoğunluk.
- Elektronik, sıcaklık ve defrost kontrollü gösterge.
- Defrost esnasında otomatik su buharlaştırma.
- Sökülebilir havalandırılmalı kompresör.
- Fanlı soğutma.
- 48 mm kalınlığında "ozon dostu" poliüretan izolasyon.
- 45 derecede sabit kendiliğinden kapanan kapılar.
- Yuvarlanmış üst tabla önu.
- Alüminyum panelli,bakır borulu evaporatör.
- Ayarlanabilir , paslanmaz çelik raf yuvaları,plastik kaplama iç raf.
- Paslanmaz çelik gövde.



### English

#### REFRIGERATED COUNTERS WITH DRAWER (FAN COOLING)

- Drawer capacity : GN 1500 1/1 mm.
- Working temperature; 0° C , + 5° C (at ambient temp. 43° C)
- 220 V230- V 1- +N 60 50- Hz electrical power.
- "CFC Free" , R134- A refrigerant gas.
- 40 kg/m3 density.
- Electronic temperature and defrosting control and display.
- Automatic evaporation of water during defrosting.
- Removable,conditioning compressor.
- Fan cooling.
- "Ozone-friendly" 48 mm thickness polyurethane isolation.
- Self closing doors .
- Rounded front top edges.
- Copper tube evaporator with aluminum fins.
- Adjustable,stainless steel shelf housing, plastic coated shelves.
- Stainless steel body.



Tezgah Tipi Derin Dondurucu (Fanlı Soğutma)  
Freezer Counters (Fan Cooling)

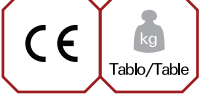

Kod Code	Ürün Adı Description	Ebatlar Dimension mm			Ağırlık Weight kg	Net Net m <sup>3</sup>	Güç Power kw	Kapasite Capacity lt
		a	b	c				
DIN.150.60.02	Tezgah Tipi Derin Dondurucu (İki Kapılı) Freezer Counters (Double Doors)	1500x600x850			95	0.8	1	250
DIN.150.70.02	Tezgah Tipi Derin Dondurucu (İki Kapılı) Freezer Counters (Double Doors)	1500x700x850			105	0.9	1	300
DIN.200.60.02	Tezgah Tipi Derin Dondurucu (Üç Kapılı) Freezer Counters (Triple Doors)	2000x600x850			120	1	1	400
DIN.200.70.02	Tezgah Tipi Derin Dondurucu (Üç Kapılı) Freezer Counters (Triple Doors)	2000x700x850			130	1.2	1	500
DIN.255.60.02	Tezgah Tipi Derin Dondurucu (Dört Kapılı) Freezer Counters (Four Doors)	2550x600x850			145	1.3	1	550
DIN.255.70.02	Tezgah Tipi Derin Dondurucu (Dört Kapılı) Freezer Counters (Four Doors)	2550x700x850			155	1.5	1	700

**Türkçe**

**TEZGAH TİPİ DERİN DONDURUCU  
(FANLI SOĞUTMA)**

- Derin dondurucu için çalışma aralığı;18- ° C ,20- ° C .
- 220 V230- V 1- +N 60 50- Hz elektrik gücü.
- "CFC Free", 404A soğutucu gaz.
- 40 kg/m3 yoğunluk.
- Elektronik, sıcaklık ve defrost kontrollü göstergeler.
- Defrost esnasında otomatik su buharlaştırma.
- Sökülebilir havalandırılmalı kompresör.
- Fanlı soğutma.
- 48 mm kalınlığında "ozon dostu" poliüretan izolasyon.
- 45 derecede sabit kendiliğinden kapanan kapılar.
- Yuvarlanmış üst tabla önü.
- Alüminyum panelli,bakır borulu evaporatör.
- Ayarlanabilir , paslanmaz çelik raf yuvaları,plastik kaplama iç raf.
- Paslanmaz çelik gövde.

**English**

**FREEZER COUNTERS (FAN COOLING)**

- Working temperature for freezers;18- ° C,20- ° C
- 220 V230- V 1- +N 60 50- Hz electrical power.
- "CFC Free", 404A refrigerant gas.
- 40 kg/m3 density.
- Electronic temperature and defrosting control and display.
- Automatic evaporation of water during defrosting.
- Removable,conditioning compressor.
- Fan cooling.
- "Ozone-friendly" 48 mm thickness polyurethane isolation.
- Self closing doors.
- Rounded front top edges.
- Copper tube evaporator with aluminum fins.
- Adjustable,stainless steel shelf housing,plastic coated shelves.
- Stainless steel body.



## Camlı Tezgah Tipi Buzdolapları Glass Door Refrigerated Counters



Kod Code	Ürün Adı Description	Ebatlar Dimension mm			Ağırlık Weight kg	Net Net m <sup>3</sup>	Güç Power kw	Kapasite Capacity lt
		a	b	c				
DIN.150.60.03	Camlı Tezgah Tipi Buzdolabı (İki Kapılı) Glass Door Refrigerated Counter (Double Doors)	1500x600x850			90	0.8	0.35	250
DIN.150.70.03	Camlı Tezgah Tipi Buzdolabı (İki Kapılı) Glass Door Refrigerated Counter (Double Doors)	1500x700x850			95	0.9	0.35	300
DIN.200.60.03	Camlı Tezgah Tipi Buzdolabı (Üç Kapılı) Glass Door Refrigerated Counter (Triple Doors)	2000x600x850			115	1	0.35	400
DIN.200.70.03	Camlı Tezgah Tipi Buzdolabı (Üç Kapılı) Glass Door Refrigerated Counter (Triple Doors)	2000x700x850			125	1.2	0.35	500
DIN.255.60.03	Camlı Tezgah Tipi Buzdolabı (Dört Kapılı) Glass Door Refrigerated Counter (Four Doors)	2550x600x850			145	1.3	0.50	550
DIN.255.70.03	Camlı Tezgah Tipi Buzdolabı (Dört Kapılı) Glass Door Refrigerated Counter (Four Doors)	2550x700x850			155	1.5	0.50	700

### Türkçe

#### CAMLİ TEZGAH TİPİ BUZDOLAPLARI

- Çalışma aralığı; 0° C , + 5 ° C (tropikal 43° C)
- 220 V230- V 1- +N 60 50- Hz elektrik gücü.
- "CFC Free" , R134- A soğutucu gaz.
- 40 kg/m<sup>3</sup> yoğunluk.
- Elektronik, sıcaklık ve defrost kontrollü gösterge.
- Defrost esnasında otomatik su buharlaştırma.
- Sökülebilir havalandırılmalı kompresör.
- Fanlı soğutma.
- 48 mm kalınlığında "ozon dostu" poliüretan izolasyon.
- 45 derecede sabit kendiliğinden kapanan kapılar.
- Yuvarlanmış üst tabla önü.
- Alüminyum panelli,bakır borulu evaporatör.
- Ayarlanabilir , paslanmaz çelik raf yuvaları,plastik kaplama iç raf.
- Paslanmaz çelik gövde.

### English

#### GLASS DOOR REFRIGERATED COUNTERS

- Working temperature; 0° C , + 5° C (at ambient temp.43° C)
- 220 V230- V 1- +N 60 50- Hz electrical power.
- "CFC Free" , R134- A refrigerant gas.
- 40 kg/m<sup>3</sup> density.
- Electronic temperature and defrosting control and display.
- Automatic evaporation of water during defrosting.
- Removable,conditioning compressor.
- Fan cooling.
- "Ozone-friendly" 48 mm thickness polyurethane isolation.
- Self closing doors.
- Rounded front top edges.
- Copper tube evaporator with aluminum fins.
- Adjustable,stainless steel shelf housing, plastic coated shelves.
- Stainless steel body.

## Evyeli Tezgah Tipi Buzdolapları Refrigerated Counters With Sink



Kod Code	Ürün Adı Description	Ebatlar Dimension mm			Ağırlık Weight kg	Net Net m <sup>3</sup>	Güç Power kw	Kapasite Capacity lt	Evyeye Ölçüleri Sink Dimension mm
		a	b	c					
DIN.-150.70.01EV	Evyeli Tezgah Tipi Buzdolabı (İki Kapılı) Refrigerated Counter With Sink (Double Doors)	1500	700	850	95	0.9	0.35	300	350x400
DIN.-200.70.01EV	Evyeli Tezgah Tipi Buzdolabı (Üç Kapılı) Refrigerated Counter With Sink (Triple Doors)	2000	700	850	120	1.2	0.35	500	350x400
DIN.-255.70.01EV	Evyeli Tezgah Tipi Buzdolabı (Dört Kapılı) Refrigerated Counter With Sink (Four Doors)	2550	700	850	145	1.5	0.50	700	350x400

### Türkçe

#### Evyeli Tezgah Tipi Buzdolapları

- Çalışma aralığı; 0+ °C , + 5 °C (tropikal 43° C)
- 220 V230- V 1- +N 60 50- Hz elektrik gücü.
- "CFC Free" , R134- A soğutucu gaz.
- 40 kg/m<sup>3</sup> yoğunluk.
- Elektronik, sıcaklık ve defrost kontrollü gösterge.
- Defrost esnasında otomatik su buharlaştırma.
- Sökülebilir havalandırılmalı kompresör.
- Fanlı soğutma.
- 48 mm kalınlığında "ozon dostu" poliüretan izolasyon.
- 45 derecede sabit kendiliğinden kapanan kapılar.
- Düz üst tabla önü.
- Alüminyum panelli, bakır borulu evaporatör.
- Ayarlanabilir , paslanmaz çelik raf yuvaları, plastik kaplama iç raf.
- Paslanmaz çelik gövde.

### English

#### REFRIGERATED COUNTERS WITH SINK

- Working temperature; 0° C , + 5° C (at ambient temp. 43° C)
- 220 V230- V 1- +N 60 50- Hz electrical power.
- "CFC Free" , R134- A refrigerant gas.
- 40 kg/m<sup>3</sup> density.
- Electronic temperature and defrosting control and display.
- Automatic evaporation of water during defrosting.
- Removable, conditioning compressor.
- Fan cooling.
- "Ozone-friendly" 48 mm thickness polyurethane isolation.
- Self closing doors.
- Smooth front top edges.
- Copper tube evaporator with aluminum fins.
- Adjustable, stainless steel shelf housing, plastic coated shelves.
- Stainless steel body.



## Set Altı Buzdolapları (Fanlı Soğutma) Refrigerated Under Counters (Fan Cooling)

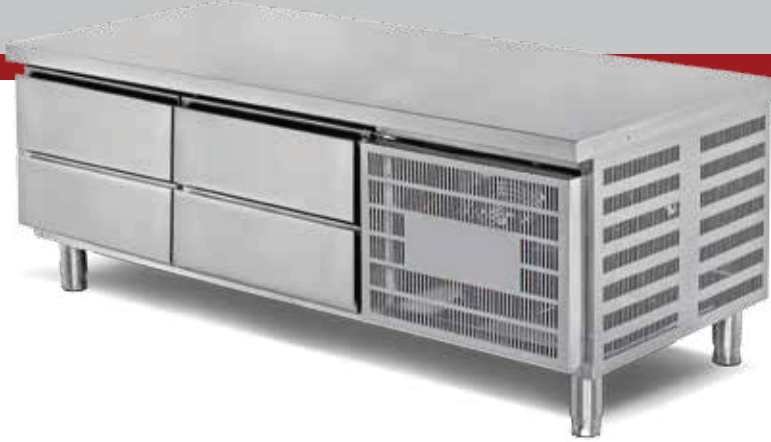

Kod Code	Ürün Adı Description	Ebatlar Dimension mm			Ağırlık Weight kg	Net Net m <sup>3</sup>	Güç Power kw	Kapasite Capacity Gn / Container
		a	b	c				
DIN.-160.60.01S	Set Altı Buzdolapları Refrigerated Under Counter	1600x600x550			95	0.5	0.35	4x100 3/2
DIN.-200.60.01S	Set Altı Buzdolapları Refrigerated Under Counter	2000x600x550			110	0.6	0.35	6x100 3/2
DIN.-160.70.01S	Set Altı Buzdolapları Refrigerated Under Counter	1600x700x550			90	0.6	0.35	4x100 1/1
DIN.-200.70.01S	Set Altı Buzdolapları Refrigerated Under Counter	2000x700x550			120	0.8	0.35	6x100 1/1

### Türkçe

#### SET ALTI BUZDOLAPLARI

- Çalışma aralığı; 0+ °C , + 5° C (tropikal 43° C)
- 220 V230- V 1- +N 60 50- Hz elektrik gücü.
- "CFC Free" , R134- A , soğutucu gaz.
- 40 kg/m3 yoğunluk.
- Elektronik, sıcaklık ve defrost kontrollü gösterge.
- Defrost esnasında sökülebilir havalandırılmalı kompresör.
- Fanlı soğutma.
- 48 mm kalınlığında "ozon dostu" poliüretan izolasyon.
- Düz üst tabla.
- Alüminyum panelli, bakır borulu evaporatör.
- Ayarlanabilir, paslanmaz çelik raf yuvaları, plastik kaplama iç raf.
- Paslanmaz çelik gövde.

### English

#### REFRIGERATED UNDER COUNTERS

- Working temperature; 0° C , + 5° C (at ambient temp. 43° C)
- 220 V230- V 1- +N 60 50- Hz electrical power.
- "CFC Free" , R134- A gas.
- 40 kg/m3 density.
- Electronic temperature and defrosting control and display.
- Automatic evaporation of water during defrosting.
- Removable, conditioning compressor.
- Fan Cooling.
- "Ozone-friendly" 48 mm thickness polyurethane isolation.
- Smooth front top edges.
- Copper tube evaporator with aluminum fins.
- Adjustable, stainless steel shelf housing, plastic coated shelves.
- Stainless steel body.



## Pizza ve Salata Hazırlık Buzdolapları Refrigerated Pizza and Salad Preparation Counters

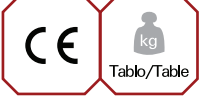

Kod Code	Ürün Adı Description	Ebatlar Dimension mm			Ağırlık Weight kg	Net Net m³	Güç Power kw	Kapasite Capacity lt
		a	b	c				
DIN-150.70.01PS	Pizza ve Salata Hazırlık Buzdolapları (İki Kapılı) Refrigerated Pizza and Salad Preparation Counter (Double Doors)	1500x700x1050/850			110	0.9	0.35	300
DIN-200.70.01PS	Pizza ve Salata Hazırlık Buzdolapları (Üç Kapılı) Refrigerated Pizza and Salad Preparation Counter (Triple Doors)	2000x700x1050/850			135	1.2	0.35	500

### Türkçe

#### PİZZA VE SALATA HAZIRLIK BUZDOLAPLARI

- 1500 mm'de 8 100-4/1 adet GN.küvet kapasiteli.
- 2000 mm'de 10 100-4/1 adet GN.küvet kapasiteli.
- Çalışma aralığı; 0+ ° C , + 5° C (tropikal 43° C)
- 220 V230- V 1- +N 60 50- Hz elektrik gücü.
- "CFC Free" , R134- A soğutucu gaz.
- 40 kg/m3 yoğunluk.
- Elektronik, sıcaklık ve defrost kontrollü gösterge.
- Defrost esnasında otomatik su buharlaştırma.
- Sökülebilir havalandırmalı kompresör.
- Fanlı soğutma.
- 48 mm kalınlığında "ozon dostu" poliüretan izolasyon.
- 45 derecede sabit kendiliğinden kapanan kapılar.
- Yuvarlanmış üst tabla önü.
- Alüminyum panelli,bakır borulu evaporatör.
- Ayarlanabilir , paslanmaz çelik raf yuvaları,plastik kaplama iç raf.
- Paslanmaz çelik gövde.

\*Standart üretimimizde küvet bulunmamaktadır.

\*GN küvet haznesi kapalı statik soğutmalıdır.

### English

#### REFRIGERATED PIZZA AND SALAD PREPARATION COUNTERS

- Capacity for 2 door refrigerator : 8 pieces of 100-4/1 gastronom container.
- Capacity for 3 door refrigerator:10 pieces 100-4/1 gastronom container.
- Working temperature; 0° C , + 5° C (at ambient temp.43° C)
- 220 V230- V 1- +N 60 50- Hz electrical power.
- "CFC Free" , R134- A refrigerant gas.
- 40 kg/m3 density.
- Electronic temperature and defrosting control and display.
- Automatic evaporation of water during defrosting.
- Removable,conditioning compressor.
- Fan cooling.
- "Ozone-friendly" 48 mm thickness polyurethane isolation.
- Self closing doors.
- Rounded front top edges.
- Copper tube evaporator with aluminum fins.
- Adjustable,stainless steel shelf housing,plastic coated shelves.
- Stainless steel body.

\*Standart product does not have containers.

\*GN container tank covered by static cooling.





## Pizza ve Salata Hazırlık Buzdolapları Refrigerated Pizza and Salad Preparation Counters



Kod Code	Ürün Adı Description	Ebatlar Dimension mm			Ağırlık Weight kg	Net Net m³	Güç Power kw	Kapasite Capacity lt
		a	b	c				
DIN-150.70.01PSO	Pizza ve Salata Hazırlık Buzdolapları (İki Kapılı) Refrigerated Pizza and Salad Preparation Counter (Double Doors)	1500	700	850	110	0.9	0.45	300
DIN-200.70.01PSO	Pizza ve Salata Hazırlık Buzdolapları (Üç Kapılı) Refrigerated Pizza and Salad Preparation Counter (Triple Doors)	2000	700	850	135	1.2	0.45	500

### Türkçe

#### PIZZA VE SALATA HAZIRLIK BUZDOLAPLARI

- 1500 mm'de 6 100-4/1 adet GN.küvet kapasiteli.
- 2000 mm'de 8 100-4/1 adet GN.küvet kapasiteli.
- Çalışma aralığı; 0+ ° C , + 5° C (tropikal 43° C)
- 220 V230- V 1- +N 60 50- Hz elektrik gücü.
- "CFC Free" , 404 A soğutucu gaz.
- 40 kg/m3 yoğunluk.
- Elektronik, sıcaklık ve defrost kontrollü gösterge.
- Defrost esnasında otomatik su buharlaştırma.
- Sökülebilir havalandırmalı kompresör.
- Fanlı soğutma.
- 48 mm kalınlığında "ozon dostu" poliüretan izolasyon.
- 45 derecede sabit kendiliğinden kapanan kapılar.
- Yuvarlanmış üst tabla önü.
- Alüminyum panelli,bakır borulu evaporatör.
- Ayarlanabilir , paslanmaz çelik raf yuvaları,plastik kaplama iç raf.
- Paslanmaz çelik gövde.

\*Standart üretimimizde küvet bulunmamaktadır.

\*GN küvet haznesi kapalı statik soğutmalıdır.

### English

#### REFRIGERATED PIZZA AND SALAD PREPARATION COUNTERS

- Capacity for 2 door refrigerator : 6 pieces of 100-4/1 gastronom container.
- Capacity for 3 door refrigerator: 8 pieces 100-4/1 gastronom container.
- Working temperature; 0° C , + 5° C (at ambient temp.43° C)
- 220 V230- V 1- +N 60 50- Hz electrical power.
- "CFC Free" , 404 A refrigerant gas.
- 40 kg/m3 density.
- Electronic temperature and defrosting control and display.
- Automatic evaporation of water during defrosting.
- Removable,conditioning compressor.
- Fan cooling.
- "Ozone-friendly" 48 mm thickness polyurethane isolation.
- Self closing doors.
- Rounded front top edges.
- Copper tube evaporator with aluminum fins.
- Adjustable,stainless steel shelf housing,plastic coated shelves.
- Stainless steel body.

\*Standart product does not have containers.

\*GN container tank covered by static cooling.

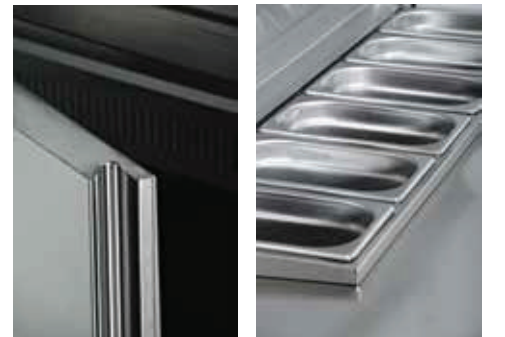



## Pizza ve Salata Hazırlık Buzdolapları Refrigerated Pizza and Salad Preparation Counters



DIN-150.80.01PSYG



DIN-150.80.01PSY

Kod Code	Ürün Adı Description	Ebatlar Dimension mm			Ağırlık Weight kg	Net Net m <sup>3</sup>	Güç Power kw	Kapasite Capacity lt
		a	b	c				
DIN-150.80.01PSY	Pizza ve Salata Hazırlık Buzdolapları (İki Kapılı) Pizza and Salad Preparation Refrigerators (Double Doors)	1500	800	1350/850	115	0.9	0.35	300
DIN-200.80.01PSY	Pizza ve Salata Hazırlık Buzdolapları (Üç Kapılı) Pizza and Salad Preparation Refrigerators (Triple Doors)	2000	800	1350/850	140	1.2	0.35	500

Kod Code	Ürün Adı Description	Ebatlar Dimension mm			Ağırlık Weight kg	Net Net m <sup>3</sup>	Güç Power kw	Kapasite Capacity lt
		a	b	c				
DIN-150.80.01PSYG	Granitli Pizza ve Salata Hazırlık Buzdolapları (İki Kapılı) Granite Pizza and Salad Preparation Refrigerators (Double Doors)	1500	800	1350/850	115	0.9	0.35	300
DIN-200.80.01PSYG	Granitli Pizza ve Salata Hazırlık Buzdolapları (Üç Kapılı) Granite Pizza and Salad Preparation Refrigerators (Triple Doors)	2000	800	1350/850	140	1.2	0.35	500

### Türkçe

#### PİZZA VE SALATA HAZIRLIK BUZDOLAPLARI

- 1500 mm'de 8 100-4/1 adet GN.küvet kapasiteli.
- 2000 mm'de 11 100-4/1 adet GN.küvet kapasiteli.
- Çalışma aralığı; 0+ ° C , + 5° C (tropikal °43 C)
- 220 V230- V 1- +N 60 50- Hz elektrik gücü.
- "CFC Free" , R134- A soğutucu gaz.
- 40 kg/m3 yoğunluk.
- Elektronik, sıcaklık ve defrost kontrollü gösterge.
- Defrost esnasında otomatik su buharlaştırma.
- Sökülebilir havalandırılmalı kompresör.
- Fanlı soğutma.
- 48 mm kalınlığında "ozon dostu" poliüretan izolasyon.
- 45 derecede sabit kendiliğinden kapanan kapılar.
- Yuvarlanmış üst tabla önü.
- Alüminyum panelli,bakır borulu evaporatör.
- Ayarlanabilir , paslanmaz çelik raf yuvaları,plastik kaplama iç raf.
- Paslanmaz çelik gövde.

\*Standart üretimimizde küvet bulunmamaktadır.  
\*GN küvet haznesi kapalı statik soğutmalıdır.

### English

#### REFRIGERATED PIZZA AND SALAD PREPARATION COUNTERS

- Capacity for 2 door refrigerator : 8 pieces of 100-4/1 gastronom container.
- Capacity for 3 door refrigerator:11 pieces 100-4/1 gastronom container.
- Working temperature; 0° C , + 5° C (at ambient temp. 43° C)
- 220 V230- V 1- +N 60 50- Hz electrical power.
- "CFC Free" , R134- A refrigerant gas.
- 40 kg/m3 density.
- Electronic temperature and defrosting control and display.
- Automatic evaporation of water during defrosting.
- Removable,conditioning compressor.
- Fan cooling.
- "Ozone-friendly" 48 mm thickness polyurethane isolation.
- Self closing doors .
- Rounded front top edges.
- Copper tube evaporator with aluminum fins.
- Adjustable,stainless steel shelf housing,plastic coated shelves.
- Stainless steel body.

\*Standart product does not have containers.  
\*GN container tank covered by static cooling.

## Set Üstü Saladbarlar Refrigerated Countertop Saladbars



Kod Code	Ürün Adı Description	Ebatlar Dimension mm			Ağırlık Weight kg	Net Net m³	Güç Power kw
		a	b	c			
DIN.160	Set Üstü Saladbar Refrigerated Countertop Saladbars	1600x350x500			45	0.3	0.2
DIN.210	Set Üstü Saladbar Refrigerated Countertop Saladbars	2100x350x500			55	0.4	0.2

### Türkçe

#### SET ÜSTÜ SALADBARLAR

- 1600 mm'de 7 100-4/1 adet GN.küvet kapasiteli.
- 2100 mm'de 9 100-4/1 adet GN.küvet kapasiteli.
- Çalışma aralığı; 0+ °C , + 5° C (tropikal °43 C).
- 220 V230- V 1- +N 60 50- Hz elektrik gücü.
- "CFC Free" , R134- A soğutucu gaz.
- 40 kg/m3 yoğunluk.
- Elektronik, sıcaklık ve defrost kontrollü gösterge.
- Statik soğutma.
- "Ozon dostu" poliüretan izolasyon.
- Alüminyum panelli,bakır borulu evaporatör.
- Paslanmaz çelik gövde.

### English

#### REFRIGERATED COUNTERTOP SALADBAR

- Capacity for 1600 mm : 7 pieces of 100-4/1 gastronm container.
- Capacity for 2100 mm : 9 pieces of 100-4/1 gastronm container.
- Working temperature; 0° C , + 5° C (at ambient temp. 43° C)
- 220 V230- V 1- +N 60 50- Hz electrical power.
- "CFC Free" , R134- A refrigerant gas.
- 40 kg/m3 density.
- Electronic temperature and defrosting control and display.
- Static Cooling.
- "Ozone-friendly" polyurethane isolation.
- Copper tube evaporator with aluminum fins.
- Stainless steel body.

\*Standart üretimimizde küvet bulunmamaktadır.

\*Standart product does not have containers.

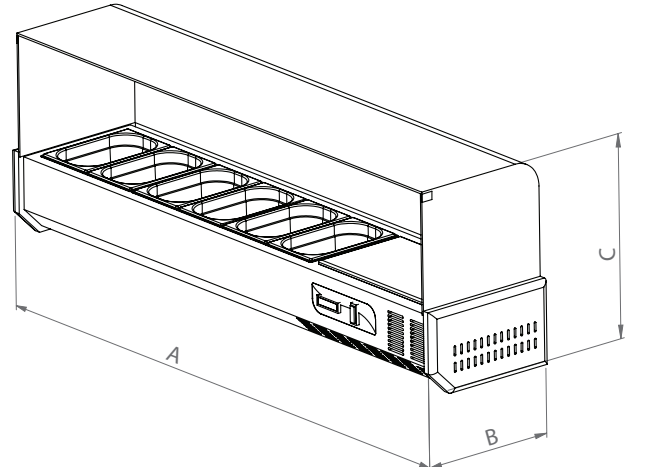

## Granit Tablalı Hamur Hazırlık Dolapları Granite Top Refrigerated Counter



Kod Code	Ürün Adı Description	Ebatlar Dimension mm			Ağırlık Weight kg	Net Net m <sup>3</sup>	Güç Power kw	Kapasite Capacity lt
		a	b	c				
DIN.160.80.01	Granit Tablalı Hamur Hazırlık Dolapları (İki Kapılı) Granite Top Refrigerated Counter (Double Door)	1600x800x1020			175	1.1	0.35	300
DIN.210.80.01	Granit Tablalı Hamur Hazırlık Dolapları (Üç Kapılı) Granite Top Refrigerated Counter (Triple Door)	2100x800x1020			220	1.5	0.35	500

### Türkçe

#### GRANİT TABLALI HAMUR HAZIRLIK DOLAPLARI

- 2 adet 400x600 mm mayalandırma çekmececi.
- Her kapakta 4 adet 400x600 mm tepsi kapasitesi.
- Çalışma aralığı; 0+ °C , + 5 °C (tropikal 43 C)
- 220 V230- V 1- +N 60 50- Hz elektrik gücü.
- "CFC Free" , R134- A soğutucu gaz.
- 40 kg/m<sup>3</sup> yoğunluk.
- Elektronik, sıcaklık ve defrost kontrollü gösterge.
- Defrost esnasında otomatik su buharlaştırma.
- Sökülebilir havalandırmalı kompresör.
- Fanlı soğutma.
- 48 mm kalınlığında "ozon dostu" poliüretan izolasyon.
- 45 derecede sabit kendiliğinden kapanan kapılar.
- Alüminyum panelli,bakır borulu evaporatör.
- Ayarlanabilir, paslanmaz çelik raf yuvaları, plastik kaplama iç raf.
- Granit üst tabla.
- Paslanmaz çelik gövde.

### English

#### GRANITE TOP REFRIGERATED COUNTER

- Fermentation drawer capacity: 2 pieces 400x600 mm
- Tray grid capacity: 4 pieces 400x600 mm for each.
- Working temperature; 0° C , + 5° C (at ambient temp. 43° C)
- 220 V230- V 1- +N 60 50- Hz electrical power.
- "CFC Free" , R134- A refrigerant gas.
- 40 kg/m<sup>3</sup> density.
- Electronic temperature and defrosting control and display.
- Automatic evaporation of water during defrosting.
- Removable,conditioning compressor.
- Fan cooling.
- "Ozone-friendly" 48 mm thickness polyurethane isolation.
- Self closing doors .
- Copper tube evaporator with aluminum fins.
- Adjustable,stainless steel shelf housing,plastic coated shelves.
- Granite top.
- Stainless steel body.



## Granit Tablalı Hamur Hazırlık Dolapları Refrigerated Pizza Preparation Counter with Granite Top



Kod Code	Ürün Adı Description	Ebatlar Dimension mm			Ağırlık Weight kg	Net Net m <sup>3</sup>	Güç Power kw	Kapasite Capacity lt
		a	b	c				
DIN.160.80.02	Granit Tablalı Hamur Hazırlık Dolapları (İki Kapılı) Refrigerated Pizza Preparation Counter with Granite Top (Double Door)	1600	800	1520/1020	220	1.8	0.55	300
DIN.210.80.02	Granit Tablalı Hamur Hazırlık Dolapları (Üç Kapılı) Refrigerated Pizza Preparation Counter with Granite Top (Triple Door)	2100	800	1520/1020	275	2.3	0.55	500

### Türkçe

#### GRANIT TABLALI HAMUR HAZIRLIK DOLAPLARI

- 1600 mm'de 7 100-4/1 adet GN.küvet kapasiteli.
- 2100 mm'de 9 100-4/1 adet GN.küvet kapasiteli.
- Her kapakta 4 adet 400x600 mm tepsi kapasitesi.
- 2 adet 400x600 mm mayalandırma çekmecesi.
- Çalışma aralığı; 0+ °C , + 5 °C (tropikal 43 C)
- 220 V230- V 1- +N 60 50- Hz elektrik gücü.
- "CFC Free" , R134- A soğutucu gaz.
- 40 kg/m<sup>3</sup> yoğunluk.
- Elektronik, sıcaklık ve defrost kontrollü göstergesi.
- Defrost esnasında otomatik su buharlaştırma.
- Sökülebilir havalandırılmalı kompresör.
- Fanlı soğutuculu alt buzdolabı, statik soğutuculu setüstü saladbar.
- 48 mm kalınlığında "ozon dostu" poliüretan izolasyon.
- 45 derecede sabit kendiliğinden kapanan kapılar.
- Alüminyum panelli,bakır borulu evaporatör.
- Ayarlanabilir, paslanmaz çelik raf yuvaları, plastik kaplama iç raf.
- Granit veya mermer üst tabla seçeneği.
- Paslanmaz çelik gövde.

\*Standart üretimimizde küvet bulunmamaktadır.

### English

#### REFRIGERATED PIZZA PREPARATION COUNTER WITH GRANITE TOP

- Capacity for 2 door: 7 pieces of 100-4/1 gastronorm container.
- Capacity for 3 door: 9 pieces of 100-4/1 gastronorm container.
- Tray grid capacity: 4 pieces 400x600 mm for each.
- Fermentation drawer capacity: 2 pieces 400x600 mm.
- Working temperature; 0+° C , + 5° C (at ambient temp. 43° C)
- 220 V230- V 1- +N 60 50- Hz electrical power.
- "CFC Free" , R134- A refrigerant gas.
- 40 kg/m<sup>3</sup> density.
- Electronic temperature and defrosting control and display.
- Automatic evaporation of water during defrosting.
- Removable,conditioning compressor.
- Fan cooling preparation counter and countertop saladbar with static cooling.
- "Ozone-friendly" 48 mm thickness polyurethane isolation.
- Self closing doors .
- Copper tube evaporator with aluminum fins.
- Adjustable,stainless steel shelf housing,plastic coated shelves.
- Granite or marble top table options.
- Stainless steel body.

\*Standart product does not have containers.



Dik Tip Buzdolapları (Fanlı)  
Refrigerated Cabinets (Fan Cooling)



Kod Code	Ürün Adı Description	Ebatlar Dimension mm			Ağırlık Weight kg	Net Net m <sup>3</sup>	Güç Power kw	Kapasite Capacity lt
		a	b	c				
DIN.70.80.01	Dik Tip Buzdolabı (Tek Kapılı) Refrigerated Cabinets ( Single Door)	700x800x2050			130	1.2	0.4	700
DIN.70.80.03	Cam Kapı Dik Tip Buzdolabı (Tek Kapılı) Glass Door Refrigerated Cabinets ( Single Door)	700x800x2050			145	1.2	0.4	700

**Türkçe**

**DİK TIP BUZDOLAPLARI (FANLI)**

- 3 adet GN 1/2 iç raf.
- Çalışma aralığı; 0+ °C , + 5 °C (tropikal °43 C)
- 220 V230- V 1- +N 60 50- Hz elektrik gücü.
- "CFC Free" , R134- A gaz.
- 40 kg/m3 yoğunluk.
- Elektronik, sıcaklık ve defrost kontrollü gösterge.
- Defrost esnasında otomatik su buharlaştırma.
- Sökülebilir havalandırmalı kompresör.
- Fanlı soğutma.
- 48 mm kalınlığında "ozon dostu" poliüretan izolasyon.
- 45 derecede sabit kendiliğinden kapanan kapılar.
- Alüminyum panelli,bakır borulu evaporatör.
- Paslanmaz çelik gövde.

**English**

**REFRIGERATED CABINETS (FAN COOLING)**

- 3 pieces GN 1/2 trays interior shelve.
- Working temperature; 0° C , + 5° C (at ambient temp. 43° C)
- 220 V230- V 1- +N 60 50- Hz electrical power.
- "CFC Free" , R134- A gas.
- 40 kg/m3 density.
- Electronic temperature and defrosting control and display.
- Automatic evaporation of water during defrosting.
- Removable,conditioning compressor.
- Fan cooling.
- "Ozone-friendly" 48 mm thickness polyurethane isolation.
- Self closing doors.
- Copper tube evaporator with aluminum fins.
- Stainless steel body.



DIN.70.80.03  
Cam Kapı Dik Tip Buzdolabı (Tek Kapılı)  
Glass Door Refrigerated Cabinets ( Single Door)





## Dik Tip Buzdolapları (Fanlı) Refrigerated Cabinets (Fan Cooling)



Kod Code	Ürün Adı Description	Ebatlar Dimension mm			Ağırlık Weight kg	Net Net m³	Güç Power kw	Kapasite Capacity lt
		a	b	c				
DIN.140.80.01	Dik Tip Buzdolabı (Çift Kapılı) Refrigerated Cabinets ( Double Door)	1400x800x2050			220	2.4	0.6	1400
DIN.140.80.03	Cam Kapı Dik Tip Buzdolabı (Çift Kapılı) Glass Door Refrigerated Cabinets ( Double Door)	1400x800x2050			230	2.4	0.6	1400

### Türkçe

#### DIK TİP BUZDOLAPLARI (FANLI)

- 6 adet GN 1/2 iç raf.
- Çalışma aralığı; 0+ °C , + 5 °C (tropikal \*43 C)
- 220 V230- V 1- +N 60 50- Hz elektrik gücü.
- "CFC Free" , R134- A soğutucu gaz.
- 40 kg/m3 yoğunluk.
- Elektronik, sıcaklık ve defrost kontrollü gösterge.
- Defrost esnasında otomatik su buharlaştırma.
- Sökülebilir havalandırılmalı kompresör.
- Fanlı soğutma.
- 48 mm kalınlığında "ozon dostu" poliüretan izolasyon.
- 45 derecede sabit kendiliğinden kapanan kapılar.
- Alüminyum panelli,bakır borulu evaporatör.
- Paslanmaz çelik gövde.

### English

#### REFRIGERATED CABINETS (FAN COOLING)

- 6 pieces GN 1/2 trays interior shelve.
- Working temperature; 0° C , + 5° C (at ambient temp. 43° C)
- 220 V230- V 1- +N 60 50- Hz electrical power.
- "CFC Free" , R134- A refrigerant gas.
- 40 kg/m3 density.
- Electronic temperature and defrosting control and display.
- Automatic evaporation of water during defrosting.
- Removable,conditioning compressor.
- Fan cooling.
- "Ozone-friendly" 48 mm thickness polyurethane isolation.
- Self closing doors.
- Copper tube evaporator with aluminum fins.
- Stainless steel body.





Dik Tip Derin Dondurucu (Fanlı)  
Freezer Cabinets (Fan Cooling)



Kod Code	Ürün Adı Description	Ebatlar Dimension mm			Ağırlık Weight kg	Net Net m <sup>3</sup>	Güç Power kw	Kapasite Capacity lt
		a	b	c				
DIN.70.80.02	Dik Tip Derin Dondurucu (Tek Kapılı) Freezer Cabinets (Single Door)	700x800x2050			145	1.2	1	700
DIN.140.80.02	Dik Tip Derin Dondurucu (Çift Kapılı) Freezer Cabinets (Double Door)	1400x800x2050			245	2.4	1.3	1400

Türkçe

DİK TİP DERİN DONDURUCU (STATİK SOĞUTMA)

- Tek kapılılar için 3 adet GN 1/2 raf.
- Çift kapılılar için 6 adet GN 1/2 raf.
- Derin dondurucu için çalışma aralığı;18-° C ,20-° C .
- 220 V230- V 1- +N 60 50- Hz elektrik gücü.
- "CFC Free" , 404A soğutucu gaz.
- 40 kg/m3 yoğunluk.
- Elektronik, sıcaklık ve defrost kontrollü gösterge.
- Defrost esnasında otomatik su buharlaştırma.
- Sökülebilir havalandırmalı kompresör.
- Fanlı soğutma.
- 48 mm kalınlığında "ozon dostu" poliüretan izolasyon.
- 45 derecede sabit kendiliğinden kapanan kapılar.
- Alüminyum panelli,bakır borulu evaporatör.
- Paslanmaz çelik gövde.

English

FREEZER CABINETS (STATIC COOLING)

- For single door; 3 pieces GN 1/2 interior shelve.
- For double doors; 6 pieces GN 1/2 interior shelve.
- Working temperature for freezers;18-° C,20-° C
- 220 V230- V 1- +N 60 50- Hz electrical power.
- "CFC Free" , 404A gas.
- 40 kg/m3 density.
- Electronic temperature and defrosting control and display.
- Automatic evaporation of water during defrosting.
- Removable,conditioning compressor.
- Fan cooling.
- "Ozone-friendly" 48 mm thickness polyurethane isolation.
- Self closing doors .
- Copper tube evaporator with aluminum fins.
- Stainless steel body.





## Dik Tip Buzdolapları (Pastane) Refrigerated Cabinets (Patisserie)

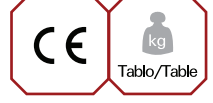

Kod Code	Ürün Adı Description	Ebatlar Dimension mm			Ağırlık Weight kg	Net Net m <sup>3</sup>	Güç Power kw	Kapasite Capacity 40x60 Tepsi/Tray
		a	b	c				
DIN.40-70.95.01	Dik Tip Buzdolabı-Pastane (Fanlı) Refrigerated Cabinet-Patisserie ( With Fan)	700	950	2050	150	1.5	0.4	40

### Türkçe

#### DIK TİP BUZDOLAPLARI (PASTANE)

- 40 kat 40x60 tepsi kapasitesi.
- Çalışma aralığı; 0+ °C , + 5 °C (tropikal °43 C)
- 220 V230- V 1- +N 60 50- Hz elektrik gücü.
- "CFC Free" , R134- A , Derin dondurucu için 404 A soğutucu gaz.
- 40 kg/m3 yoğunluk.
- Elektronik, sıcaklık ve defrost kontrollü gösterge.
- Defrost esnasında otomatik su buharlaştırma.
- Sökülebilir havalandırılmalı kompresör.
- Fanlı soğutma.
- 48 mm kalınlığında "ozon dostu" poliüretan izolasyon.
- 45 derecede sabit kendiliğinden kapanan kapılar.
- Alüminyum panelli,bakır borulu evaporatör.
- Paslanmaz çelik gövde.

### English

#### REFRIGERATED CABINETS (PATISSERIE)

- Capacity: 40 pieces 40x60 trays.
- Working temperature; 0° C , + 5° C (at ambient temp.43° C)
- 220 V230- V 1- +N 60 50- Hz electrical power.
- "CFC Free" , R134- A for freezer;404 A refrigerant gas
- 40 kg/m3 density.
- Electronic temperature and defrosting control and display.
- Automatic evaporation of water during defrosting.
- Removable,conditioning compressor.
- Fan cooling.
- "Ozone-friendly" 48 mm thickness polyurethane isolation.
- Self closing doors .
- Copper tube evaporator with aluminum fins.
- Stainless steel body.



## Dik Tip Derin Dondurucular (Pastane) Freezer Cabinets (Patisserie)



Kod Code	Ürün Adı Description	Ebatlar Dimension mm			Ağırlık Weight kg	Net Net m <sup>3</sup>	Güç Power kw	Kapasite Capacity 40x60 Tepsi/Tray
		a	b	c				
DIN.40-70.95.02	Dik Tip Derin Dondurucu-Pastane (Fanlı) Freezer Cabinet-Patisserie ( With Fan)	700	950	2050	150	1.5	1	40

### Türkçe

#### DİK TİP DERİN DONDURUCULAR (PASTANE)

- 40 kat 40x60 tepsi kapasitesi.
- Derin dondurucu için çalışma aralığı;18- ° C ,20- ° C
- 220 V230- V 1- +N 60 50- Hz elektrik gücü.
- "CFC Free" , R134- A , Derin dondurucu için 404 A soğutucu gaz.
- 40 kg/m3 yoğunluk.
- Elektronik, sıcaklık ve defrost kontrollü gösterge.
- Defrost esnasında otomatik su buharlaştırma.
- Sökülebilir havalandırmalı kompresör.
- Fanlı soğutma.
- 48 mm kalınlığında "ozon dostu" poliüretan izolasyon.
- 45 derecede sabit kendiliğinden kapanan kapılar.
- Alüminyum panelli,bakır borulu evaporatör.
- Paslanmaz çelik gövde.

### English

#### FREEZER CABINETS (PATISSERIE)

- Capacity: 40 pieces 40x60 trays.
- Working temperature for freezers;18-° C,20-° C
- 220 V230- V 1- +N 60 50- Hz electrical power.
- "CFC Free" , R134- A for freezer;404 A refrigerant gas
- 40 kg/m3 density.
- Electronic temperature and defrosting control and display.
- Automatic evaporation of water during defrosting.
- Removable,conditioning compressor.
- Fan cooling.
- "Ozone-friendly" 48 mm thickness polyurethane isolation.
- Self closing doors .
- Copper tube evaporator with aluminum fins.
- Stainless steel body.



## Dik Tip Derin Dondurucular (Pastane) Freezer Cabinets (Patisserie)

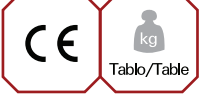

Kod Code	Ürün Adı Description	Ebatlar Dimension mm			Ağırlık Weight kg	Net Net m³	Güç Power kw	Kapasite Capacity lt
		a	b	c				
DIN.70.95.02	Dik Tip Derin Dondurucu-Pastane (Fanlı) Freezer Cabinet-Patisserie ( With Fan)	700x800x2050			145	1.2	1	700
DIN.140.95.02	Dik Tip Derin Dondurucu-Pastane (Fanlı) Freezer Cabinet-Patisserie ( With Fan)	1400x800x2050			290	2.4	1.3	1400

### Türkçe

#### DİK TİP DERİN DONDURUCULAR (PASTANE)

- 20 kat 40x60 tepsi kapasitesi (tek kapılılar için).
- 2x20 kat 40x60 tepsi kapasitesi (çift kapılılar için).
- Çalışma aralığı; 0+ °C , + 5 °C (tropikal °43 C)
- Derin dondurucu için çalışma aralığı; 18- °C , 20- °C
- 220 V230- V 1- +N 60 50- Hz elektrik gücü.
- "CFC Free" , R134- A , Derin dondurucu için 404 A soğutucu gaz.
- 40 kg/m3 yoğunluk.
- Elektronik, sıcaklık ve defrost kontrollü gösterge.
- Defrost esnasında otomatik su buharlaştırma.
- Sökülebilir havalandırılmalı kompresör.
- Fanlı soğutma.
- 48 mm kalınlığında "ozon dostu" poliüretan izolasyon.
- 45 derecede sabit kendiliğinden kapanan kapılar.
- Alüminyum panelli,bakır borulu evaporatör.
- Paslanmaz çelik gövde.

### English

#### FREEZER CABINETS (PATISSERIE)

- Capacity: 20 pieces 40x60 trays (for single door).
- Capacity: 2x200 pieces 40x60 trays (for double doors).
- Working temperature; 0° C , + 5° C (at ambient temp.43° C)
- Working temperature for freezers; 18-° C, 20-° C
- 220 V230- V 1- +N 60 50- Hz electrical power.
- "CFC Free" , R134- A for freezer; 404 A refrigerant gas
- 40 kg/m3 density.
- Electronic temperature and defrosting control and display.
- Automatic evaporation of water during defrosting.
- Removable, conditioning compressor.
- Fan cooling.
- "Ozone-friendly" 48 mm thickness polyurethane isolation.
- Self closing doors .
- Copper tube evaporator with aluminum fins.
- Stainless steel body.

